

ВЕСТНИК

Казахстанско-Немецкого Университета

ВЕСТНИК
Казахстанско-Немецкого
Университета

Алматы 2020

УДК 378
ББК 74.58
В 38

Вестник Казахстанско-Немецкого Университета. Свидетельство о регистрации № 17561-Ж от 22.02.2019 г., выдано Министерством информации и коммуникаций Республики Казахстан.

*Рекомендовано к изданию
Ученым Советом Казахстанско-Немецкого Университета*

РЕДАКЦИОННАЯ КОЛЛЕГИЯ:

Серик БЕЙМЕНБЕТОВ	главный редактор, д.ф.н., проректор по науке и трансферу Казахстанско-Немецкого Университета;
Динара ТЮЛЮБАЕВА	заместитель главного редактора, к.т.н., доцент, руководитель отдела по науке и инновационной деятельности Казахстанско-Немецкого Университета;
Барбара ЯНУШ-ПАВЛЕТТА	д.юр.н., проректор по международному сотрудничеству и связям с общественностью Казахстанско-Немецкого Университета;
Бодо ЛОХМАНН	д.э.н., приглашенный профессор Казахстанско-Немецкого Университета;
Себастьян МАЙЕР	PhD, профессор Казахстанско-Немецкого Университета;
Дина ШАРИПОВА	PhD, профессор университета КИМЭП;
Маркус КАЙЗЕР	д.с.н., профессор Трирского университета (Германия);
Юрий ТОЛУЕВ	д.т.н., профессор Фраунгоферского института IFF (Германия).

В 38 «Вестник Казахстанско-Немецкого Университета»: Научный журнал Казахстанско-Немецкого Университета. – Алматы, 2020. – № 1. – 76 с.

ISBN 978-601-7561-50-5

В данном номере журнала включены научные статьи казахстанских и зарубежных экспертов, посвященные актуальным проблемам устойчивого развития общества. Научные исследования могут представлять интерес для широкого круга читателей, интересующихся актуальными проблемами и современными тенденциями, а также для преподавателей, магистрантов и студентов высших учебных заведений.

УДК 378
ББК 74.58

ISBN 978-601-7561-50-5

© Казахстанско-Немецкий Университет, 2020

СОДЕРЖАНИЕ

I ЭКОНОМИКА

Асылбекова Баян

Ранжирование компонентов интеллектуального капитала
по инвестиционной привлекательности..... 4

II СОЦИАЛЬНО-ГУМАНИТАРНЫЕ НАУКИ

Peter Ernst SchöbeL, Juriy Plotkin

Einsatz Von supraleitern in Elektroenergi systemen..... 10

Иванов Игорь

НКО как инструмент лоббирования..... 18

Sheranova Arzuu

How inter-ethnic conflict in June 2010 accelerated the process of the Kyrgyz
interim governments' legitimization in the South of the country?..... 27

Кильмакаева Камила

Развитие политических партий и общественных движений в Казахстане..... 41

Мадина Абдуллаева

Соотечественники за рубежом: почему государства Центральной Азии
нуждаются в них?..... 51

Джолдошев Мирланбек

Онтология ценностных приоритетов «Кутты билим» Ж. Баласагына 70

І ЭКОНОМИКА

Асылбекова Баян Сыргабаевна,
Докторант (PhD) Университета Нархоз
E-mail: bayan.assylbekova@narхоз.kz

РАНЖИРОВАНИЕ КОМПОНЕНТОВ ИНТЕЛЛЕКТУАЛЬНОГО КАПИТАЛА ПО ИНВЕСТИЦИОННОЙ ПРИВЛЕКАТЕЛЬНОСТИ

Аннотация

В статье рассмотрена взаимосвязь между вложениями в научно исследовательские и опытно-конструкторские разработки (НИОКР), притоками иностранных инвестиций и валового внутреннего продукта (ВВП). В предполагаемом исследовании применены методы математического моделирования, в качестве количественных данных использованы данные из открытых источников: статистических агентств, фондовых рынков и с сайтов исследуемых компаний. Проведен корреляционно-регрессионный анализ зависимости между вложениями в НИОКР и чистой прибылью компании, величиной структурного капитала и среднесписочной численностью персонала. Данные рассчитаны с помощью программы GRETЛ на основании информации Комитета по статистике РК. В моделях определены статистические показатели, такие как: Т-статистика, Р-значение (F), среднеквадратическое отклонение, критерии Шварца, Акаике и другие. Произведена визуализация моделей с помощью графиков.

Ключевые слова: интеллектуальный капитал, компоненты интеллектуального капитала, финансовые показатели, иностранные инвестиции

Введение

Цель исследования состоит в оценке интеллектуального капитала (ИК) предприятий и определении влияния интеллектуального капитала на результаты деятельности предприятий при принятии инвестиционных решений. Инвестиционная привлекательность компаний формируется под воздействием интеллектуального капитала, под которым понимаются компетенции работников, научно-исследовательские и опытно-конструкторские разработки (НИОКР), наличие патентов, лицензий, программного обеспечения и др. В данной работе интеллектуальный капитал рассматривается как вложения в научно-исследовательские и опытно-конструкторские разработки (НИОКР), что позволяет оценить их в экономических условиях страны с учетом притока иностранных инвестиций и установить их связь со стоимостью производства - валового внутреннего продукта (ВВП). Показатель не ограничивается только устойчивостью и социальным благополучием; он также включает человеческое развитие, экономическую структуру, международную торговлю и инновации как нематериальные активы. В качестве основной гипотезы исследования выдвинуто

предположение о том, что интеллектуальный капитал оказывает существенное влияние на финансовый результат компании.

Значение интеллектуального капитала

В «новой экономике» интеллектуальный капитал рассматривается как ключевой ресурс организации, способствующий созданию конкурентных преимуществ и улучшению финансовых результатов [1-3]. Осознание компаниями значимости ИК приводит к ежегодному увеличению инвестиций в него. Инвестиции предприятий в интеллектуальный капитал способствуют росту и производительности. Исследования по Европейскому Союзу и США показывают, что инвестиции, которые предприятия вносят в интеллектуальный капитал, а также в средний рост производительности труда, составляет от 20% до 34% [4]. Рехман У. и др. выявили положительное и значительное влияние инвестиций в интеллектуальный капитал на финансовый результат компании. Эмпирические результаты показали, что одним из важных компонентов для повышения эффективности интеллектуального капитала является эффективность человеческого капитала и инвестирование в знания сотрудников, которые приведут к положительному финансовому результату [5]. Вместе с тем, Тценг С. и другие использовали операционную прибыль на одного работника в качестве показателя для компонента человеческого капитал. Исследование проводили для тайваньских производителей и определили положительную связь между интеллектуальным капиталом и стоимостью компании [6]. Положительную и значительную корреляцию между структурным капиталом и финансовыми показателями компании в своих исследованиях определили Ванг З. и Ванг Н. Опрос проводился по 228 высокотехнологичным компаниям Китая [7]. В исследовании, проведенном Нимтраконом в пяти странах АСЕАН (Индонезии, Малайзии, Филиппинах, Сингапуре и Таиланд), результаты показывают положительную и статистически значимую корреляцию между компонентом интеллектуального капитала и финансовым результатом [8]. Ряд консалтинговых компаний разрабатывает собственные методы оценки и управления интеллектуальным капиталом. Часть ИК, не учитываемая в финансовой отчетности, находит свое отражение в прибыли, экономической добавленной стоимости и других результирующих показателях с временным лагом.

Согласно гипотезе, которой мы придерживаемся, существует прямая связь между интеллектуальным капиталом и различными формами ее проявления: раскрытыми (учтенными) нематериальными активами, нераскрытой стоимостью, гудвиллом и т. д. Показатели лучше в странах с преобладанием интеллектуального капитала, с большими инвестициями в нематериальные активы. В качестве довода в пользу такой гипотезы в таблице 1 приведены данные по странам с наибольшим удельным весом инвестиций в нематериальные активы.

Таблица 1 - Ранжирование стран по удельному весу нематериальных активов

Страна	Рейтинг по нематериальным активам
США	1
.....	
Великобритания	5
.....	
Германия	10
Франция	11
.....	
Китай	27
.....	
Япония	46
.....	
Россия	62
.....	
Казахстан	69
<i>Источник: Global Innovation Index 2017/ Innovation Feeding the World, Cornell University, INSEAD, WIPO, 2017</i>	

Согласно исследованиям Global Intangible Finance Tracker стоимость нематериальных активов в глобальном масштабе продолжает неуклонно увеличиваться - с \$19,8 трлн. в 2001 году до \$47,6 трлн. в 2016 году. При этом доля задекларированного гудвилла в общей стоимости компаний продолжает оставаться на уровне 8-10%, а других учтенных нематериальных активов - в пределах 6-8%. При заключении сделки о покупке бельгийским конгломератом AB InBev британской пивоваренной компании SAB Miller, состоявшейся в 2016 году, были учтены нематериальные активы (стоимость бренда) в сумме \$20 млрд, которые соответствовали 35% от общего объема задекларированных нематериальных активов бельгийских предприятий [10].

На основе проведенного анализа различных определений интеллектуального капитала можно сделать вывод о том, что в большинстве случаев наиболее распространенные варианты имеют достаточно общий характер и обычно подразумевают сумму знаний персонала компании, которая обеспечивает ее конкурентоспособность. Различные модели и теории интеллектуального капитала представляют собой обобщение практики управления факторами стоимости в конкретных компаниях и это в настоящее время признается и исследователями и практиками. По этой причине каждая модель уникальна и отражает специфику своей компании. Вместе с тем, накопление теоретического потенциала, опыта и информации об интеллектуальном капитале позволило определить общие подходы, выработать более или менее единую структуризацию интеллектуальных активов компаний. Большинство исследователей теории интеллектуального капитала выделяют три его составляющих:

- 1) человеческий капитал (HC);
- 2) структурный или организационный капитал (SC);
- 3) реляционный или клиентский капитал (RC).

В данной работе интеллектуальный капитал рассматривается как вложения в научно-исследовательские и опытно-конструкторские разработки (НИОКР), что позволяет оценить их в экономических условиях страны с учетом притока иностранных инвестиций и установить их связь со стоимостью производства - валового внутреннего продукта (ВВП). Показатель не ограничивается только устойчивостью и социальным благополучием; он также включает человеческое развитие, экономическую структуру, международную торговлю и инновации как нематериальные активы. Основная гипотеза данной работы - это наличие взаимосвязи между вложениями в научно исследовательские и опытно-конструкторские разработки, притоками иностранных инвестиций и валового внутреннего продукта.

Анализ

В работе проведен анализ временных рядов по рассматриваемым показателям. Построены математические модели зависимости вложений в научно-исследовательские и опытно-конструкторские разработки, притоками иностранных инвестиций и валового внутреннего продукта.

Таблица 2 – Динамика показателей за период с 2003г. по 2017г.

Годы	ВВП, млн. тг (A1)	НИОКР, млн.тг. (A2)	Приток иностранных инвестиций, млн.долл. (A3)
2003	309,34	11643,5	4624
2004	391,00	14579,8	8317
2005	501,13	21527,4	7916
2006	667,21	24799,9	12066
2007	829,86	26836	19418
2008	1024,17	34761,6	21301
2009	1056,85	38988,7	21437
2010	1336,61	33466,8	22246
2011	1705,85	43351,6	26467
2012	1847,088	51253,1	28885
2013	2113,20	61672,7	24098
2014	2294,83	66347,6	23726
2015	2330,36	69302,9	15170
2016	2639,71	66600,1	20949
2017	2881,02	68884,2	20765

Согласно полученным данным (таблица 2), зависимость между вложениями в научно-исследовательские и опытно-конструкторские разработки, притоками иностранных инвестиций и валового внутреннего продукта пропорциональная. Динамика показателей представлена на рисунке 1



Рис. 1 - Динамика показателей за период с 2003 г. по 2017 г.

Данные рассчитаны с помощью программы GRETЛ на основании информации Комитета по статистике РК. В моделях определены статистические показатели, такие как: Т-статистика, Р-значение (F), среднеквадратическое отклонение, критерии Шварца, Акаике и другие. Произведена визуализация моделей с помощью графиков. Описательная статистика показателей приведена в таблице 3.

Таблица 3 - Описательная статистика на основе наблюдений 2003 – 2017 гг.

Переменная	Среднее	Ст. откл.	Минимум	Максимум
A1	1,4619e+006	8,5698e+005	3,0934e+005	2,8810e+006
A2	42268,	20515,	11644,	69303,
A3	18492,	7236,7	4624,0	28885

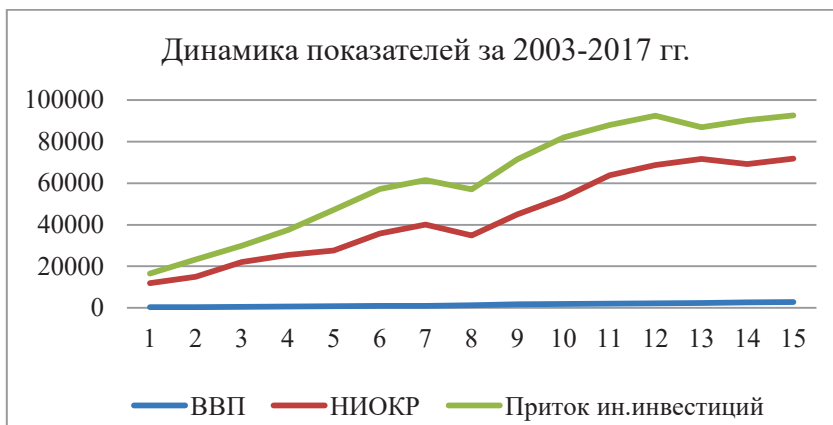
Таблица 4 – Модель 1: МНК, использованы наблюдения 2003-2017 (T = 15)
Зависимая переменная: A1

	Коэффициент	Ст. ошибка	t-статистика	P-значение	
const	-298389	144988	-2,058	0,0620	*
A2	39,9571	3,29397	12,13	<0,0001	***
A3	3,85988	9,33789	0,4134	0,6866	
R-квадрат	0,955812		Ст. откл. зав. перемен	856982,5	
F(2, 12)	129,7843		Испр. R-квадрат	0,948448	
Лог. правдоподобие	-202,2894		P-значение (F)	7,44e-09	
Крит. Шварца	412,7030		Крит. Акаике	410,5788	
Параметр rho	0,333331		Крит. Хеннана-Куинна	410,5562	
			Стат. Дарбина-Вотсона	1,210877	

Примечание: В оцениваемой модели существенные параметры при уровне значимости 1% обозначены ***, 10% обозначены *

Переменная НИОКР (A2) статистически значима на уровне 1%, переменная приток иностранных инвестиций (A3) имеет положительную взаимосвязь с исследуемым показателем ВВП. Значение коэффициента детерминации R² равно 0,9558, что говорит о тесной взаимосвязи между анализируемыми переменными

Вывод

Таким образом, зависимость между вложениями в научно-исследовательские и опытно-конструкторские разработки, притоками иностранных инвестиций и валового внутреннего продукта в рассматриваемых моделях показывают, что интеллектуальный капитал является важным компонентом среди показателей и конкурентным преимуществом как для страны, так и для компаний.

СПИСОК ЛИТЕРАТУРЫ

- [1] Edvinsson, L., & Malone, M. S. (1997). Intellectual capital: realizing your company's true value by finding its hidden brainpower.
- [2] Davenport, T. H., & Prusak, L. (1998). Working knowledge: How organizations manage what they know. Harvard Business Press.
- [3] Petrash, G. (1996). Dow's journey to a knowledge value management culture. *European management journal*, 14(4), 365-373.
- [4] Доклад Организации экономического сотрудничества и развития / Organisation for Economic Co-operation and Development <http://www.oecd.org/berlin/publikationen/knowledge-capital.htm> (25 декабря 2018г.)
- [5] Rehman, W. U., Chaudhary, A. R., Rehman, H. U., & Zahid, A. (2011). Intellectual capital performance and its impact on corporate performance: An empirical evidence from MODARABA sector of Pakistan. *Australian journal of business and management research*, 1(5)
- [6] Tseng, C. Y., & James Goo, Y. J. (2005). Intellectual capital and corporate value in an emerging economy: empirical study of Taiwanese manufacturers. *R&D Management*, 35(2), 187-201.
- [7] Wang, Z., Wang, N., & Liang, H. (2014). Knowledge sharing, intellectual capital and firm performance. *Management decision*, 52(2), 230-258.
- [8] Sardo, F., & Serrasqueiro, Z. (2017). Intellectual Capital and Firms' Financial Performance: A European Empirical Study. *Business and Economic Research*, 7(2), 1-18.
- [9] Global Innovation Index 2017 / Innovation Feeding the World. Author (s): Cornell University, INSEAD, WIPO | Publication year: 2017
- [10] Отчет *Global Intangible Financial Tracker* [Электронный ресурс] / Режим доступа: brandfinance.com/images/upload/gift_report_2016_for_print.pdf (20 января 2019г.)

II СОЦИАЛЬНО-ГУМАНИТАРНЫЕ НАУКИ

Peter Ernst Schöbel¹, Juriy Plotkin²

¹Peter Ernst Schöbel- Studierender der Elektrotechnik im 6. Semester, HWR Berlin,
s_schoebelp@stud.hwr-berlin.de;

²Juriy Plotkin- Prof., Dr.-Ing., HWR Berlin,
juriy.plotkin@hwr-berlin.de

EINSATZ VON SUPRALEITERN IN ELEKTROENERGIESYSTEMEN

1. Einleitung

Weltweit erfolgt die derzeitige Energieübertragung größtenteils mittels metallischen Leitern, deren elektrischer Leitungswiderstand mit zunehmender Leitungslänge steigt. Dies führt somit zu einer Begrenzung der zu übertragenden Leistung. 1911 entdeckte Kamerlingh Onnes, Professor der Experimentalphysik, die Supraleitung. Supraleiter sind metallische Materialien, deren spezifischer, elektrischer Leitungswiderstand, unter Berücksichtigung bestimmter Bedingungen, gegen Null abfällt [1].

In der heutigen Energie- und Umwelttechnik sind nicht nur Lösungsansätze zur Reduzierung fossiler Energieerzeuger von Bedeutung, sondern auch die Frage nach einer möglichst verlustarmen Energieübertragung. Ein potentieller Ansatz wäre der Einsatz von Supraleitern in Elektroenergiesystemen.

2. Grundlagen der Supraleitung

Zu Beginn des 20. Jahrhunderts gelang es Prof. Kamerlingh Onnes erstmalig Helium zu verflüssigen. Mithilfe des flüssigen Heliums als Kühlmittel entdeckte er, dass der elektrische Widerstand von Quecksilber ab einer Temperatur von ca. 4,2 Kelvin abrupt auf Null abfällt. Die Temperatur, bei dem ein Material in den supraleitenden Zustand übergeht, wird als kritische Temperatur (T_C) bezeichnet. Die kritische Temperatur variiert je nach supraleitendem Material. Oder vice versa: Ab der kritischen Temperatur quencht der Supraleiter, d.h. der Supraleiter fungiert wieder als Normalleiter und ist somit widerstandsbehaftet [1].

Zusätzlich zur kritischen Temperatur müssen zwei weitere Bedingungen erfüllt sein, um die Supraleitung aufrecht zu halten bzw. hervorzurufen: Es dürfen eine gewisse Stromdichte und Magnetfeldstärke nicht überschritten werden. Der im Supraleiter zu übertragende Strom besitzt ein Eigenmagnetfeld. Die Feldgröße ist dabei abhängig von der Stromdichte [2: S. 194f].

Meissner Ochsensfeld Effekt

Wird während des supraleitenden Zustands eines Supraleiters ein äußeres Magnetfeld (B) angelegt, so schirmt sich der Supraleiter von dem äußeren Feld ab. Das Magnetfeld wird an die

Supraleitoberfläche gedrängt (Abb. 1). Das Feld sorgt für die Bildung supraleitender Abschirmströme in der Oberflächenschicht. Diese dienen als Magnetfeldkompensation, denn die Abschirmströme erzeugen ein eigenes Magnetfeld, welches dem externen gemäß Lenzscher Regel entgegenwirkt [2: S. 183]. Ab der Überschreitung der kritischen Stromdichte oder des kritischen Magnetfeldes kann keine Magnetfeldkompensation mehr stattfinden, somit bricht die Supraleitung zusammen. Trotz des Meissner Ochsensfeld Effektes, dringt ein externes Magnetfeld immer geringfügig in den Supraleiter ein [2: S.194f]. Supraleiter werden nach verschiedenen Typen klassifiziert. Supraleiter vom Typ I sind bestimmte „reine“ Elemente, wie Quecksilber, die aber nur geringe Stromdichten transportieren können und mit teurem, flüssigen Helium gekühlt werden müssen [2: S. 201f]. Dieser Supraleiter ist für eine kommerzielle Nutzung unwirtschaftlich.

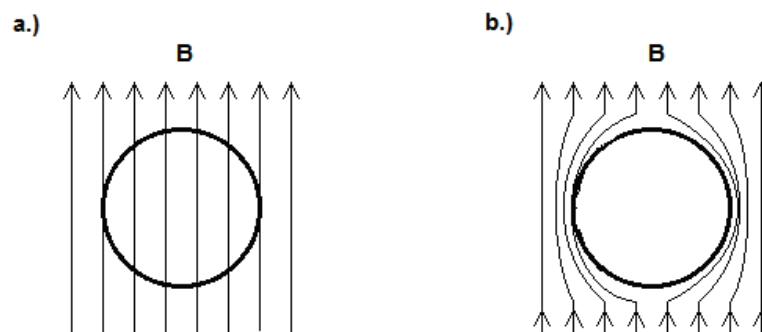

Die Einführung eines weiteren Typen erfolgt im weiteren Verlauf.

Abbildung 1: Meissner Ochsensfeld Effekt. a.) Kugelförmiger Supraleiter im normalleitenden Zustand. b.) Kugelförmiger Supraleiter im Zustand der Supraleitung. (Anlehnend an [3: S. 6]).

Die Entstehung der Supraleitung mithilfe der BSC-Theorie

Ein Metall besteht aus stationären, positiv geladenen Atomrümpfen (Gitterionen), die zusammen ein Kristallgitter ausbilden. Die Atomrümpfe schwingen geringfügig um den eigenen stationären Ort umher. Freie, negativ geladene Ladungsträger, die Elektronen, bewegen sich dabei im Gitter umher. Kollidieren einzelne Elektronen gegen die Gitterionen, so wird ein Teil der kinetischen Energie in Wärme umgesetzt. Diese Wärme repräsentiert einen Energieverlust, der in einem Leiter als elektrischer Widerstand messbar ist [4: S. 14]. Ab T_c wird bei einem Supraleiter das Kristallgitter verzerrt und es bildet sich aufgrund einer Wechselwirkung ein Elektronenpaar. Die Abstoßkraft gemäß Coulomb wirkt nun nicht mehr. Der Wirkungsbereich eines Elektronenpaares oder auch „Cooper-Paar“, was nun als Ladungsträger fungiert übersteigt den Abstand zweier Gitterionen. Die Ladungsträger nehmen nun einen kollektiven Quantenzustand gemäß der Heisenbergschen Unschärferelation ein. Das Resultat ist, dass Cooper-Paare überall im Supraleiter vorhanden sind und die Gitterionen einen Teil der Cooper-Paare darstellen. Somit kann keine Kollision mehr stattfinden, denn ein Ladungsträger kann nicht mit sich selbst kollidieren [2: S. 189f], [5].

Typ II-Supraleiter

Supraleitende Elemente mit Legierungen bilden den Supraleiter vom Typ II aus. Dies ist der Hochtemperatursupraleiter (HTS). Es erschließt sich nun eine wirtschaftliche Nutzung in der Energietechnik, denn HTS sind Supraleiter, deren T_C deutlich höher liegen, als 4,2 Kelvin. 1986 wurden supraleitende HTS-Kupratverbindungen (Keramik) entdeckt [2: S. 207f]. Die Kupratverbindungen besitzen verändernde Gitterstrukturen, bei dem die supraleitende Eigenschaft bereits bei 77 Kelvin auftritt. Dadurch muss zur Kühlung nicht mehr das teure flüssige Helium herangezogen werden; flüssiger Stickstoff (LN_2) reicht als Kühlmedium aus. Stickstoff ist zu ca. 78 % in der Erdatmosphäre enthalten und kann durch das Linde-Verfahren günstig und nahezu überall vor Ort gewonnen werden. Für das Verflüssigen von Stickstoff ergibt sich nach Gl. 1 ein Wirkungsgrad (η) von 34,6 % [6]:

$$\eta = \frac{T_{\text{kalt}}}{T_{\text{heiß}} - T_{\text{kalt}}} \tag{Gl. 1}$$

T_{kalt} beträgt 77 Kelvin und ist die Siedetemperatur von Stickstoff bei einem atmosphärischen Normdruck von 1 bar. $T_{\text{heiß}}$ beträgt 300 Kelvin und ist die Normtemperatur der Atmosphäre bei 1 bar. Für T_{kalt} 4,2 Kelvin, der Siedetemperatur von Helium, resultiert ein Wirkungsgrad von 1,4 %. Da im Gegensatz zu Helium der Stickstoff eine bessere thermodynamische Eigenschaft besitzt, erschließt sich mit Stickstoff als Kühlmedium eine wirtschaftliche Nutzung.

3. Netzkomponenten-Supraleitende Übertragungskabel

Seither gibt es noch keinen kommerziellen Betrieb mit supraleitenden Übertragungskabeln, aber diverse Projekte, bei denen der Einsatz von supraleitenden Kabeln in Erprobung ist. Das erfolgversprechendste Projekt führt derzeit die Firma RWE in Kooperation mit der Firma Nexans und dem Karlsruher Institut für Technologie (KIT) durch: Das Projekt "Ampacity" seit 2013 in Essen (Deutschland). Hierbei wird ein System AC 110 kV/ 50 Hz (Abb. 2, links) auf der Distanz von einem Kilometer durch ein 3 AC 10 kV/ 50 Hz supraleitendes HTS-Kabel (Abb. 2, rechts) ersetzt. Das Kabel (Abb. 3) besitzt einen Stickstoff Vor- und Rücklauf. Dadurch werden die drei Phasen des supraleitenden Bandleiters von außen und innen gekühlt. Zwei Wellrohre, mit einem evakuierten Zwischenraum, fungieren als Kabelkryostat bzw. Superisolierung. Als HTS kommen Yttrium-Barium-Kupferoxid Filamente (YBCO) zum Einsatz [7].



Abbildung 2: Elektrokonfiguration des Projektes AmpaCity (anlehnd an[7]).

Eine besondere Beachtung verdient der einzelne Bandleiter. Er ist so aufgebaut, dass er mit einer Kupferummantellung (CU-Mantel) ein Normalleiter-Supraleiter-Normalleiter Sandwich bildet. Tritt ein Netzereignis (Kurzschluss,) ein, so erwärmen sich die einzelnen supraleitenden Filamente des Bandleiters und es bilden sich in ihm normaleitende Bereiche, die zu elektrischen Verlusten führen. Normalleiter, wie der CU-Mantel, sind laut dem Wiedemann-Franzsche-Gesetz gute Wärmeleiter. Bilden sich im Filament durch einen Kurzschluss normaleitende Bereiche, so ist dessen entstehender elektrischer Widerstand größer als der Widerstand der Kupferummantelung. Der überschüssige Strom wird zum CU-Mantel hin gedrängt, da dieser immer den Weg mit dem geringsten Widerstand nimmt. Die entstehende Wärme wird über das Kühlmedium abgeführt. Ein HTS Kabel erhält durch den Aufbau des Bandleiters somit eine hohe Betriebssicherheit aufgrund der strombegrenzenden Eigenschaften [8].

Ein Endverschluss (Abb. 3, rechts) bildet die Schnittstelle zwischen HTS- Kabel und Kühl-anlage sowie zwischen HTS-Kabel und konventionellen Kabeln. Werden HTS-Kabel von einer Wechselspannung durchflossen, entstehen im Bandleiter Hystereseverluste, die frequenzabhängig sind. Bei einer Auslegung des HTS-Kabels für Wechselspannung, ist produktionsbedingt eine Verdrillung der YBCO-Filamente notwendig, um Hystereseverluste zu reduzieren. Für die Anwendung einer zu übertragenden Gleichspannung sind diese Verluste jedoch nicht existent [9: S. 15].

Nennndaten: Dauerleistung: 40 MVA, Dauerstrom: 2310 A

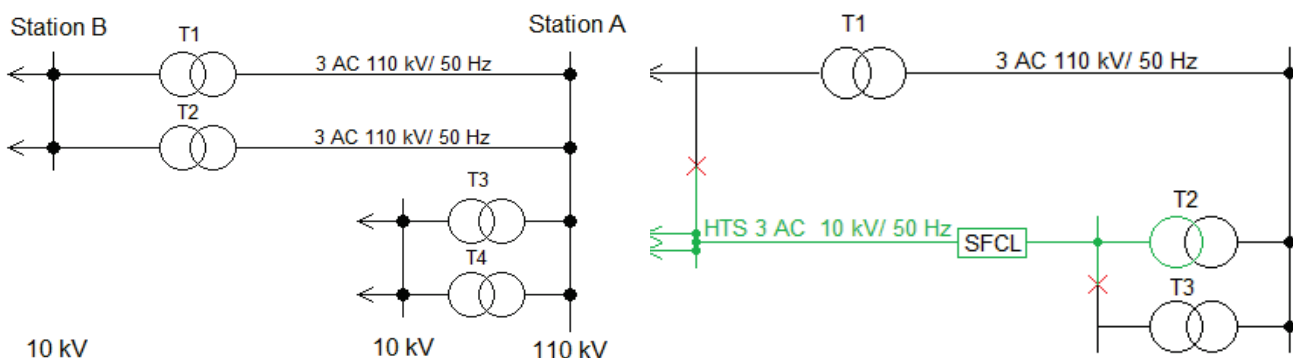

Abbildung 3: Links: HTS-Übertragungskabel von der Fa. Nexans [7: S. 4]. Rechts: Endverschluss des HTS-Kabels der Fa. RWE und Nexans [7: S.7].

Supraleitender Rotor

Die Energieerzeugung erfolgt weltweit größtenteils mittels rotierenden Maschinen mithilfe fossiler Primärenergien (z.B. Kohle). Möchte man bei einer gleichbleibenden Bauform der Maschine eine Ertragssteigerung erzielen, so ist dies u.a. durch die Erhöhung des Strombelags im Rotor möglich. Diese Erhöhung geht aber mit hohen ohm'schen Verlusten einher. In Hirschaid (Bayern) erhielt ein Wasserkraftgenerator einen supraleitenden Rotor. Das Ergebnis ist die Wirkleistungssteigerung von 86 % auf 98,5 % (Abb. 4) und eine Leistungssteigerung von 1,25 MW auf 1,79 MW [10].



Abbildung 4: Wirkungsgradvergleich unterschiedlicher Generatoren [10: S. 26].

Supraleitender Transformator

Transformatoren haben als Aufgabe Wechselspannungs- und Wechselstromhöhen zu variieren. Während des Betriebes entstehen Energieverluste. Ca. 80 % dieser Verluste resultieren aus dem Wicklungswiderstand der Primär- und Sekundärwicklung des Transformators. Durch den Einsatz eines supraleitenden Transformators (Abb. 5) wird der Wirkungsgrad deutlich verbessert. Es können Wicklungslängen eingespart werden. Der Transformator kann somit deutlich leichter und kleiner gebaut werden. Ein konventioneller Transformator wird mit Stromdichten zwischen 3-5 A/mm² betrieben, während ein supraleitender Transformator bei gleichen Netzparametern mit Stromdichten größer 100 A/mm² betrieben werden kann [11: S. 32-37].

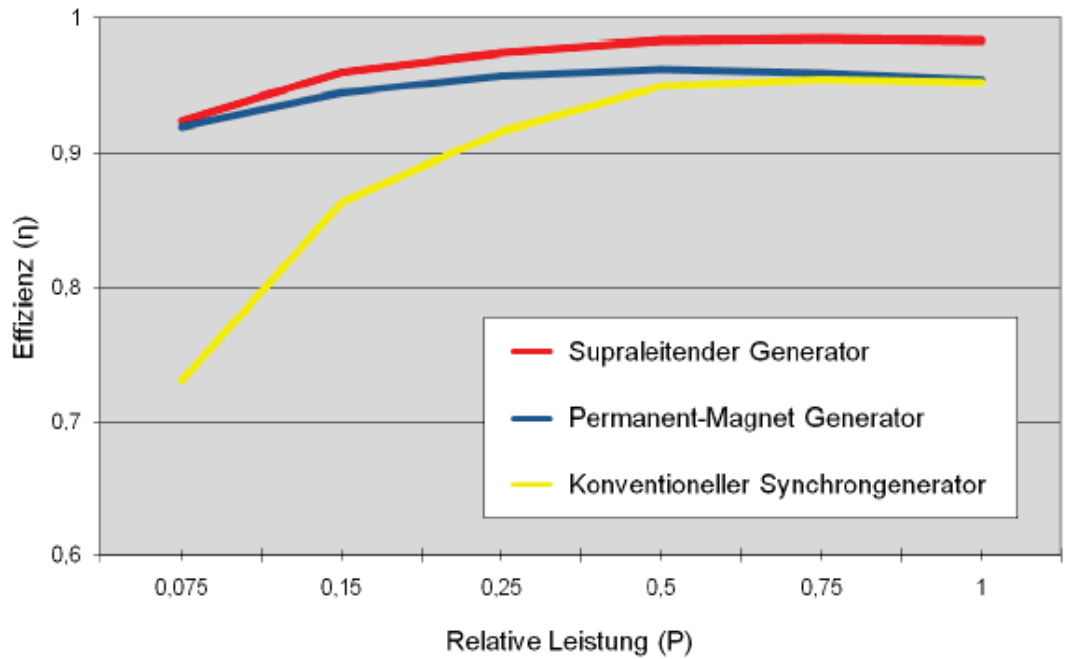

Abbildung 5: Supraleitender Transformator: 500 kVA mit Kühlkreislauf [14: S. 47].

Supraleitender Strombegrenzer

Energieversorgungsnetze müssen so dimensioniert werden, dass diese die größten elektrischen Ströme, die auftreten können, unbeschadet überstehen. Viele Netze werden durch Erweiterungsmaßnahmen zunehmend vermaschter. Durch die damit einhergehende erhöhte Kurzschlussbelastung kann der Ausbau des Netzes (z.B. der Austausch eines Transformators mit höheren Netzkurzschlussleistungen) erforderlich werden. Eine kostengünstige Alternative ist der Einsatz eines supraleitenden Strombegrenzers (SFCL).

Zu den Fähigkeiten des SFCL zählt das selbstständige Ansprechen innerhalb der ersten Halbwelle der Wechselspannung (Abb. 6, grüne Linie). Dadurch wird die thermische Belastung bestehender Netzkomponenten, wie Leistungsschalter, reduziert. Wie bei den HTS-Kabeln sind auch die Bandleiter des SFCL so aufgebaut, dass eine strombegrenzende Eigenschaft besteht. Im Falle eines Kurzschlusses, wird die Höhe des Stromes auf einen definierten Wert limitiert. Signifikante Spannungseinbrüche während des Ereignisses sind daher ausgeschlossen. Es findet somit keine unmittelbare Stromunterbrechung statt. Besteht nur ein kurzfristiger Überstrom, z.B. durch einen Blitzeinschlag, so bleibt der Netzbetrieb aufrecht erhalten. Wird der SFCL über eine längere Zeit mit einem Überstrom belastet, so begrenzt dieser den Strom und Leistungsschalter trennen unter geringeren Strombelastungen den Stromkreis vom Energienetz. Der SFCL benötigt eine Regenerationszeit, um sich nach der Erwärmung durch den Kurzschluss wieder auf die kritische Temperatur zu kühlen. Ist kein Shunt (Abb. 7) eingebaut, so bleibt der Stromkreis über die Regenerationszeit vom Energienetz getrennt. Der Shunt ermöglicht eine Aufrechterhaltung des Betriebes bei reduziertem Kurzschlussstrom während der Regenerationszeit [12].

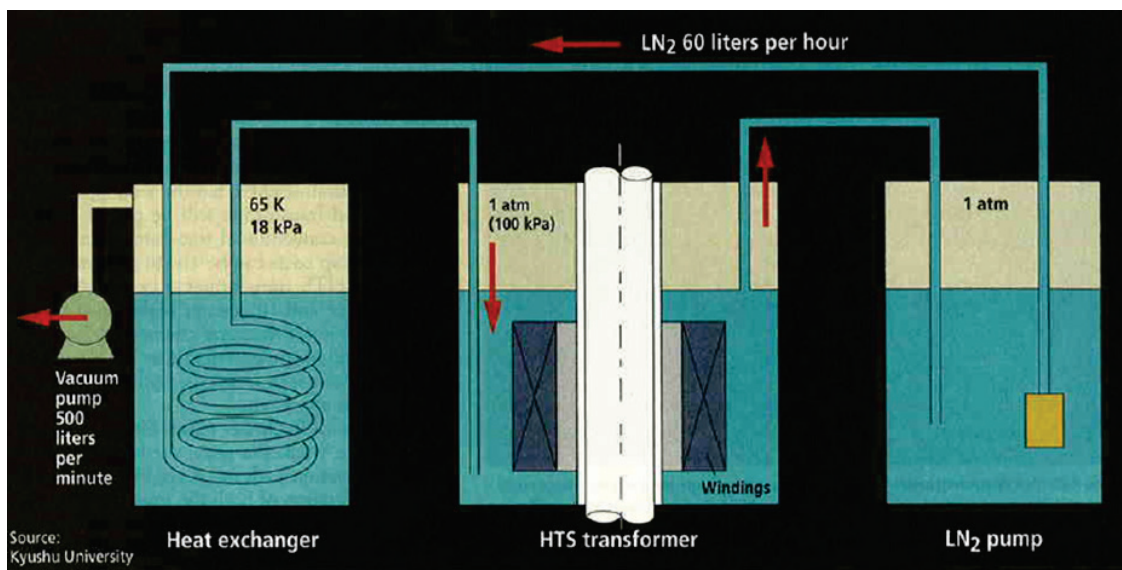

Abbildung 6: Übersicht der Wirkungsweise des supraleitenden Strombegrenzers während eines Netzereignisses, Fa. Siemens [12: S. 20].



Abbildung 7: Resistive Princip eines SCFL (aus eigener Darstellung).

4. Fazit und Ausblick

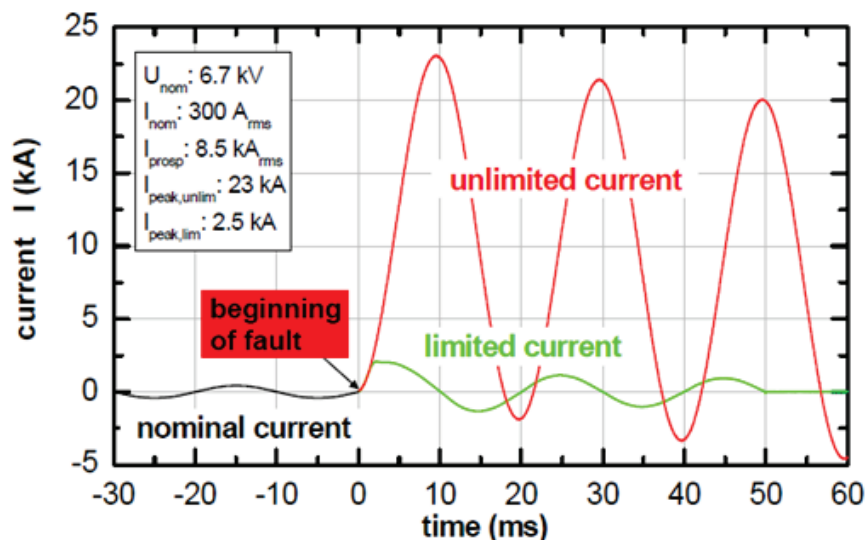
Der Einsatz von Supraleitern in Elektroenergiesystemen konnte bereits in kleineren Dimensionen erfolgreich erprobt werden. Durch ein Upgrade bestehender Generatoren mit supraleitenden Rotoren, können Ertragssteigerungen erzielt, mithilfe von supraleitenden Spulen Transformatoren bei gleichen Netzparametern kleiner und leichter gebaut und die Betriebssicherheit wachsender Energienetze durch SFCLs gewährleistet werden. Aufgrund der Mischmatrix in den Bandleitern besteht eine generelle strombegrenzende Eigenschaft. Ein supraleitendes 10 kV-Kabel ersetzt ein 110 kV-Kabelsystem. In Ballungszentren wie Hamburg, wo aufgrund hoher Bevölkerungsdichte Platzmangel herrscht, könnten Kabeltrassen kleiner dimensioniert und Umspannwerke rückgebaut werden; auch der Betrieb einer 110 kV-Ebene innerhalb mancher Städte könnte nicht mehr nötig sein, weil sich die Versorgung über ein HTS-10 kV-Versorgungsnetz als ausreichend gestalten lassen könnte. Aktuell mangelt es an Erfahrung im Betrieb größerer supraleitender Verteilungsnetze. Ob eine dauerhafte Netzstabilität mit Supraleitern bei größeren Energienetzen möglich sein wird bleibt also offen. Erfolgreiche Projekte wie AmpaCity können aber ein Ansporn für einen vermehrten Einsatz von Supraleitern in der Zukunft sein. So auch in der Luft- und Raumfahrt. Ein, von Menschen langgehegter Traum ist die Errichtung einer Basis auf dem Mond. Durch die niedrigen Temperaturen auf der sonnenabgewandten Seite unseres Erdtrabanten, könnten supraleitende Energieversorgungsnetze ausreichend gekühlt werden. Somit könnte das HTS-Kabel noch dünner und leichter gebaut werden, da kein Kühlsystem nötig wäre. Die Kühlung würde auf natürlicher Weise erfolgen.

QUELLEN

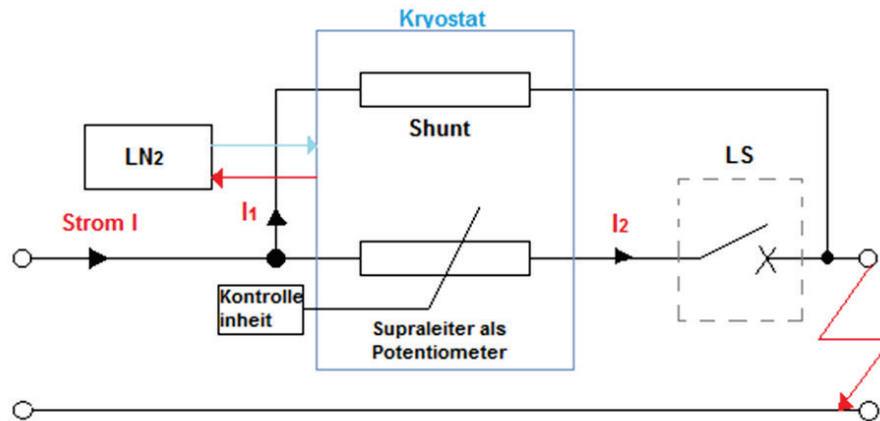
- [1] Prof. Ouboter: URL: <https://www.spektrum.de/magazin/heike-kamerlingh-onnes-und-die-supraleitung/824359>, (aufgerufen am: 08.02.2019).
- [2] o.V.: Ingenieurkeramik III-Funktionskeramik, Professur für nichtmetallische Stoffe ETH Zürich, Ausgabe (2001), S. 181-226.
- [3] Huebner: "Geschichte und Theorie der Supraleiter-Eine kompakte Einführung", Auflage unbekannt. Springer Verlag Wiesbaden (2017), ISBN 978-3-658-19383-6 (eBook).

[4] W. Reinhold: “Elektronische Schaltungstechnik-Grundlagen der Analogtechnik“, Auflage unbekannt, Hanser Verlag München (2010).

[5] K. Brenner: “Quasiteilchen: Cooper-Paare und Majorana-Fermionen“, Universität Potsdam, Sommersemester 2015.

[6] A. Siegel: “Stirling-Kältemaschinen für den industriellen Einsatz“, Institut für Angewandte Thermodynamik und Klimatechnik, Universität Essen (o.J.).

[7] Dr. Schneider: “AmpaCity-Supraleiter-Teststrecke für Essen“, RWE Deutschland AG, Präsentation Pressegespräch Essen (2012).

[8] Delmdahl u.a.: “Massenproduktion keramischer Hochtemperatur-Supraleiter mittels Laserabscheiden“, Berthold Leibinger Innovationspreis, Photonik.Ausgabe 6, (2010). S. 32-35.

[9] C. Sumereder: “Dielektrische Untersuchungen an Tieftemperaturisolationssystemen“, Dissertation, Technische Universität Graz (2003).

[10] D. Schmickler: “Hocheffiziente supraleitende Generatoren zur Ertragssteigerung von Laufwasserkraftwerken“, 6. Braunschweiger Supraleiterseminar (2010).

[11] M. Noe: “Supraleitung in der Energietechnik: Welche Perspektiven eröffnen sich?“, Karlsruher Institut für Technologie, Institut für Technische Physik, Frühjahrstagung (2014).

[12] P. Krämer u.a.: “Supraleitende Strombegrenzer aus YBCO-Bandleitern“, Fa. Siemens AG, 4. Braunschweiger Supraleiter-Seminar (2009).

[13] Dr. Breuer: “Einsatz eines HTS*-Kabelsystems in der Innenstadt von Essen“, RWE Deutschland AG, Präsentation Pressegespräch (2013).

[14] M. Walker u.a.: “Transforming transformers“, Fa. Waukesha Electric Systems, IEEE Spectrum, o.O. (1997), S. 43-49.

Иванов Игорь
Доцент Казахстанско-Немецкого Университета
ivanov@dku.kz

НКО КАК ИНСТРУМЕНТ ЛОББИРОВАНИЯ

Абстракт

Анализ деятельности некоммерческих организаций в контексте их участия в политическом процессе представляется особенно сложным. Однако потенциал использования современных НКО в политических целях недооценён. В особенности это относится к способности некоммерческих организаций выполнять функцию политической мобилизации активистов для участия в продвижении гражданских инициатив, а также интересов других участников политического процесса, выдаваемого за гражданские инициативы.

Статья посвящена анализу возможностей использования некоммерческих организаций в качестве инструмента для лоббирования политических инициатив. Автор анализирует роль некоммерческого сектора в политическом процессе через призму участия общественных организаций в продвижении и принятии политических решений. Описывается модель взаимодействия некоммерческих организаций в рамках искусственно созданной системы, частью которой может выступать центр координации их деятельности.

Ключевые слова: третий сектор. НКО, НПО, лоббизм, гражданские инициативы, политические интересы.

ЛОББИЛЕУДІҢ ҚҰРАЛЫ – КОММЕРЦИЯЛЫҚ ЕМЕС ҰЙЫМДАР

Аңдатпа

Коммерциялық емес ұйымдардың қызметін, олардың саяси процесстерге қатысуы кезінде талдау өте қиын. Бұған қарамастан, заманауи коммерциялық емес ұйымдарды саяси мақсаттарда пайдалану әлеуеті жеткіліксіз. Әсіресе, бұл, коммерциялық емес ұйымдардың азаматтық бастамаларын насихаттауда белсенділердің саяси жұмылдыру функциясына, сондай-ақ, өздерін азаматтық бастамалар ретінде көрсететін саяси процестің басқа да қатысушыларының мүдделеріне қатысты.

Мақала, коммерциялық емес ұйымды саяси бастамаларды лоббиллеу құралы ретінде пайдалануға арналған. Автор коммерциялық емес секторға саяси процесте қоғамдық ұйымдардың саяси шешімдерді алға жылжыту және қатысу призмасы арқылы талдау жасайды. Жасанды түрде құрылған жүйе шеңберінде, сондай-ақ, олардың қызметін үйлестіру орталығында коммерциялық емес ұйымдар арасындағы өзара әрекеттесу моделі сипатталады.

Түйінді сөздер: үшінші сектор, КЕҰ, ҰЕҰ, лоббизм, азаматтық бастамалар, саяси мүдделер.

Abstract

The article is devoted to the analysis of the use of non-profit organizations as a tool for lobbying political initiatives. The author analyzes the role of non-profit sector in the political process through the prism of the participation of public organizations in promoting and making political decisions. In addition, the author addresses the model of interaction between non-profit organizations within an artificially created system. The article emphasizes the ability of non-profit organizations to mobilize activists to participate in the promotion of civil initiatives, as well as the interests of other participants in the political process.

Key words: third sector, NPOs, NGOs, lobbying, civil initiatives, political interests.

Введение

Второе десятилетие XXI века открыло населению планеты новые и достаточно мрачные перспективы, связанные с ростом числа безработных, и, как следствие, бедных. Торговые войны между главными мировыми экономиками и порождённый ими экономический кризис находят своё отражение в миграционных потоках, а также в увеличении количества преступлений. Низкие доходы населения негативным образом сказываются на уровне образования и качестве медицинских услуг. Эти тенденции общемировые и они создают почву для роста конфликтного потенциала, который будет усиливаться увеличивающейся материальной пропастью, разделяющей слои населения.

Для преодоления этих тенденций одних только экономических мер может быть недостаточно. Суровая реальность актуализирует вопрос развития некоммерческого сектора, который мог бы способствовать устойчивому развитию. Однако общественные организации, действующие в современных условиях, можно рассматривать не только в качестве эффективного помощника на службе общественным интересам, но и в качестве инструмента лоббирования интересов со стороны различных субъектов политических процессов (лидеров, финансовых групп или правительств иностранных государств). Для того чтобы некоммерческие или как их еще называют неправительственные организации имели больше возможностей работать во всех точках земного шара, некоторые развитые демократические страны готовы оказывать давление на своих менее сильных партнёров.

Актуальность исследований развития некоммерческого сектора очень трудно переоценить, поскольку от его качественного функционирования зачастую зависит эффективность работы сложившейся политической системы. В условиях, когда государство не в силах охватить оказанием социальной помощи все слои населения, возрастает потребность в существовании независимых от государства институтов, которые могут оказывать помощь на волонтерских началах. «Некоммерческий сектор настроен на установление здоровых, взаимопользительных отношений между государством и гражданским обществом. Отказ от отношений с государством, основанных на принципах «игры с нулевой суммой», предполагает утверждение соответствующей культуры компромиссных отношений, в которых сила государства и гражданского общества увеличиваются одновременно, взаимно усиливая друг друга». [1, с. 5]

Что понимается под некоммерческой организацией (НКО)? Традиционная и наиболее распространённая трактовка этого термина говорит нам о том, что под данной категорией юридических лиц понимаются те, которые не ставят для себя цель получать прибыль и способствовать обогащению своих членов или учредителей. Существует много самых разных трактовок термина "некоммерческие организации". В современном экспертном сообществе имеет место дискуссия по поводу того, какой термин наиболее приемлем для понимания роли общественных организаций в современном обществе. На постсоветском пространстве более часто используется термин «неправительственные организации», который по сути обозначает тоже самое, что и некоммерческие организации. Лестер Саламон и Хельмут Анхайр (Lester Salamon & Helmut Anheier), описывая подходы к определению некоммерческого сектора, отмечают: «Возможно, самый определенный и простой подход для определения некоммерческого сектора - это подход с точки зрения законодательства страны. В мире есть конкретные правовые положения для классификации организаций. Это относится и к некоммерческому или третьему сектору. Например, в США некоммерческие организации законодательно определены как юридические лица, которые имеют право на освобождение от федерального подоходного налога в соответствии с одним из 26 подразделов Налогового кодекса. Это относится к самым разнообразным организациям, как к похоронным обществам и бизнес-лигам, садовым клубам, а также «благотворительным, образовательным, религиозным или научным» учреждениям, которые тоже квалифицируются как части некоммерческого сектора». [2, с 133]

Некоммерческие организации могут создаваться не только на «пустом месте» исключительно для добрых и бескорыстных дел, но в том числе и для сопровождения коммерческих проектов. На популярном электронном ресурсе «Википедия» в статье о некоммерческих организациях приводится пример: «Некоммерческие организации вправе заниматься предпринимательской деятельностью, только если данная деятельность направлена на достижение целей организации. Фонд Викимедиа, осуществляющий поддержку инфраструктуры Википедии, относится именно к некоммерческим организациям». [3] Общественно-политический дискурс приравнивает к этой категории организаций как фонды, которые занимаются благотворительностью, так и общественные объединения, занимающиеся самым широким спектром социальной работы.

Постановка проблемы

Анализируя проблематику участия некоммерческих организаций в политике, Горный М.Б. отмечает: «НКО здесь выступают как проводники требований и поддержки на входе в политическую систему. В целом, однако, вне зависимости от типа политической системы — демократической или авторитарной — "проводники" на политическом "входе" рассматриваются органами власти как источники дополнительной легитимности для государства. Без тех или иных форм институционализированного общественного участия не обходится на сегодня ни одна сложная политическая система». [4] Участие некоммерческих организаций в обсуждении и принятии политических решений придаёт им легитимность в независимости от сложившейся политической конъюнктуры.

Главная проблема состоит в том, что выявить истинные цели общественных организаций очень трудно и в большинстве случаев просто представляется невозможным. НКО,

которые участвуют в процессе лоббирования политических инициатив, по всем формальным признакам не нарушают закон: они могут действовать открыто и публично, демонстрируя при этом все свои связи и финансовые отчёты. Любые попытки со стороны властей и политических конкурентов ограничить и даже раскритиковать деятельность НКО неизбежно столкнутся с критикой и обвинениями в нетерпимости к иной точке зрения.

От инструмента до системы

Общеизвестным фактом является то, что некоммерческие организации по роду своей деятельности могут помогать малоимущим и многодетным семьям оказывать правовую поддержку национальным и культурным меньшинствам, а также заниматься консалтингом в сфере поддержки предпринимателей и начинающих политиков. Таким образом, некоммерческие организации могут быть ближе к населению, в особенности к его незащищённым слоям, чем государство или политические партии. Этим обстоятельством можно воспользоваться с целью реализации своих политических программ и интересов, если организовать сеть, состоящую из НКО, ангажированных политической партией или политическим лидером.

Однако следует отметить, что некоммерческие организации, которые имеют больше свободы в выборе источников финансирования своей повседневной деятельности, могут быть использованы в качестве одного из наиболее эффективных политических инструментов. В частности может быть использована модель, при которой несколько специально созданных НКО, имеющих разную направленность своей деятельности, будут обеспечивать поддержку конкретному политику (допустим, кандидату на пост президента). Статус некоммерческой организации может являться удобным прикрытием для осуществления политических кампаний по мобилизации ресурсов. Это может выражаться в сборе финансовых средств или подписей в поддержку того или иного кандидата на выборную должность или в организации митинга в поддержку лидера, партии или политического решения. В данном контексте, некоммерческая организация становится незаменимым инструментом в деле организации масс для лоббирования чьих-либо интересов «снизу вверх».

Сам процесс такого рода лоббирования предполагает наличие *информационного инструмента*, который будет использован для информирования населения по лоббируемой инициативе. В качестве таковой инициативы может выступать всё что угодно: от внесения поправки в закон до смены государственного курса. Необходимо также иметь в наличии *инструмент мониторинга* общественного мнения, для того чтобы отслеживать изменения предпочтений со стороны населения по лоббируемому вопросу. Немаловажным инструментом могут стать *правозащитники*, которые будут отстаивать гражданские права тех, кто поддерживает лоббируемую инициативу. Ещё одним инструментом, который может быть в наличии, является *инструмент проведения массовых акций*. Идеальным вариантом, на наш взгляд, может являться случай, при котором в качестве каждого из вышеперечисленных инструментов будет выступать специально созданная некоммерческая организация.



Рис. 1. ¹ Взаимодействия инструментов лоббирования с координационным центром

У выстроенных в систему некоммерческих организаций должен быть общий координационный центр, занимающийся обеспечением согласованного взаимодействия между некоммерческими организациями, участвующими в процессе лоббирования политической инициативы. При этом следует отметить, что речь идёт как о взаимодействии внутри созданной системы, так и внешней средой, под которой можно понимать те элементы существующей политической системы и её подсистем², с которыми вынужден взаимодействовать координационный центр. В качестве координационного центра могут выступить штаб политического лидера, организационный комитет, состоящий из инициативных граждан или политическая партия, в том числе и «партия власти». Задача координационного центра - оптимизация совместных усилий предпринимаемых некоммерческими организациями, действующими в целях лоббирования инициативы. Формирование кадрового потенциала координационного центра должно происходить с учётом поставленных в рамках лоббистской кампании целей и задач. Разумеется, что от качества функционирования координационного центра зависит конечный результат.

К системе, обрисованной на рисунке 1 в случае её работы против действующей власти можно подключить прямое международное давление. Этот сценарий хорошо известен на примере цветных революций на постсоветском пространстве первого десятилетия XXI века.

¹ Рисунок составил автор.

² Избирательная система, партийная система и экономическая система рассматриваются автором в качестве подсистем, совокупность которых формирует единую политическую систему.

НКО и государство

Примеров положительного взаимодействия государства и НКО очень много. Одним из них может послужить следующий пример: «центр дневного пребывания для лиц пенсионного возраста был открыт на основе государственного заказа Управления занятости и социальных программ города Алматы в рамках реализации Дорожной карты «Активное долголетие». Исполнитель государственного заказа – Общественный фонд «Kumis Khashyt» с мультидисциплинарной командой (врач, медсестра, психолог, социальный работник, юрист и др.) при взаимодействии с региональными Отделами труда и социальной защиты г. Алматы, государственными и негосударственными учреждениями». [5, с. 136] В своём Послании к народу Казахстана в 1998 году Президент Назарбаев Н. А. выделил неправительственные организации как ключевой элемент (четвёртый из семи) демократизации страны: «Четвёртый, ключевой элемент демократизации – укрепление роли неправительственных организаций в строительстве гражданского общества. Демократическое устройство, дорогие сограждане, само по себе еще не является гарантией того, что демократическим является общество. Демократия опирается на сложный механизм частных добровольных институтов, благодаря которым граждане осуществляют свое участие в политической жизни, отдают свой труд на благо других, на благо своей страны, выражают свое несогласие и отстаивают свои интересы». [6] Понимая специфику некоммерческого сектора как инструмента лоббирования политических интересов, правящие элиты разных стран стремятся действовать по двум направлениям. Во-первых, происходит мифологизация образа НПО как проводника интересов иностранных правительств. Это способствует снижению уровня доверия к отдельным представителям третьего сектора. Во-вторых, начинается процесс создания тех некоммерческих организаций, которые могли бы использоваться в интересах действующей власти.

«Согласно Бузану, центр политического сектора безопасности конструируется вокруг угроз государственному суверенитету и относится к стабильности государства, его системы управления и идеологии. В данном конкретном случае референтным объектом выступает государство, а секьюритизирующимся объектом – НПО. Вероятно, предпринимаемые государственные меры, в частности законодательные – отчётность и проверки, направлены на секьюритизацию третьего сектора в Казахстане. Другим, немаловажным компонентом выступает термин GONGO (ГОНГО), появившийся в конце 1980-х гг. и предложенный индонезийскими НПО. Обозначает номинально неправительственные общественные объединения, созданные по инициативе и/или при участии властных структур и работающих на интересы государства». [7, с.15]

Получая финансовую поддержку из любых источников, не запрещённых законодательством, некоммерческие организации имеют возможность действовать в интересах любого субъекта современной политики, оставаясь при этом законным и соответственно полноправным участником политических процессов. Именно диверсифицированные денежные потоки, поступающие в качестве грантов различным некоммерческим организациям, во многом катализируют развитие сильной и конкурентной альтернативы административному ресурсу, а развитое гражданское общество способствует укреплению государственной конкурентоспособности. Инструментам государственной власти, которые могут быть использованы для формирования патриотизма, можно противопоставить некоммерческие

организации, выступающие в качестве инструментов формирования иной ценностной реальности. На примере моделей обществ в странах Западной Европы мы видим, что деятельность различных неправительственных организаций способствовала интеграции в общество и государственный аппарат представителей различных меньшинств.

Таким образом, демонизация неправительственных организаций политическими элитами может иметь в своей основе страх за сохранение своих позиций в обществе и государстве, так как диапазон применения данного инструмента весьма велик – от подготовки ценностной почвы для «цветной революции» до организации смены политического режима. Получая деньги из зарубежных источников, НПО может действовать как иностранный агент, получающий от спонсора всецелую поддержку. «Американские СМИ оказывают «хорошим политикам», находящимся в оппозиции информационную поддержку, а американские доброжелатели предоставляют финансовую помощь тем НПО, которые способствуют приходу к власти «хороших политиков». [8, с. 29]

Бесспорные идеи

Новая глобальная реальность такова, что национальные границы независимых государств постепенно стираются всепоглощающим процессом глобализации. На таких примерах, как *брексит* мы видим, что покинуть интеграционный процесс намного сложнее, чем остаться его частью. Ведь региональная экономика и интересы транснациональных корпораций очень часто оказываются важнее, чем национальная экономика отдельно взятой страны. Большинство некоммерческих организаций являются проводниками идей равенства, гуманизма и прав человека – то есть тех ценностей, которые считаются универсальными. Интеграция этих ценностей не может проходить в отрыве от международного права и позиции мировых центров силы.

Сознательно или нет, некоторые представители правозащитных НКО выступают в качестве иностранных агентов, поскольку их естественная повседневная деятельность великодушным образом сочетается с интересами демократических стран свободного мира. Поэтому в России и ряде других стран, предпринимаются попытки законодательно ограничить деятельность тех НКО, которые получают деньги из-за рубежа, предлагая им зарегистрироваться в качестве иностранного агента.

Наибольшую активность проявляют те некоммерческие организации, которые занимаются правозащитной деятельностью. Однако они действуют менее слажено и организовано, чем лоббирующие свои интересы корпорации, а также НКО, лоббирующие интересы корпораций. Как отмечает Белоусов А.Б. «Организации женщин, борцов за права человека и прочие представители разных групп населения довольно слабы по сравнению с корпорациями: они рассеяны, а их транснациональные связи весьма слабы. Однако иногда небольшие организации оказываются сильными лоббистами. Так, Европейское женское лобби (European Women`s Lobby) добились включения в Амстердамское соглашение нескольких пунктов о гендерном равноправии: права женщин были добавлены в статью об антидискриминационной политике, а статья 141 была расширена пунктом о равноправии при оплате труда». [9]

Тем не менее, наибольшую известность получают некоммерческие организации, которые оберегают от посягательств права меньшинств (национальных, религиозных, расо-

вых, сексуальных и т.д.) и способствуют их интеграции в повседневную жизнь общества. Их деятельность оказывает влияние на изменения повседневного уклада жизни в государстве и развития гражданских ценностей в политической культуре общества. Как отметил Президент Республики Казахстан Назарбаев Н.А. в своей программной статье "Взгляд в будущее: модернизация общественного сознания": «Государство и нация – не статичная конструкция, а живой развивающийся организм, чтобы жить, нужно обладать способностью к осмысленной адаптации. Новая глобальная реальность пришла без стука и разрешения ко всем – именно поэтому задачи модернизации стоят сегодня практически перед всеми странами». [10]

Вывод

Представителям третьего сектора проще мобилизовывать гражданских активистов для участия в реализации задач, стоящих на общественно-политической повестке дня. Стоит также отметить, что действующие политики в своей риторике делают акцент на продвигаемых инициативах, что позволяет НКО оставаться незамеченными. Электоральными результатами подобного рода инициатив всегда пользуются политики, которых избирают и переизбирают на выборные должности.

Некоммерческие организации, которые получили широкое внутриполитическое применение в разных странах мира, становятся универсальным инструментом борьбы за политическую власть. В отличие от политических партий, чей спектр источников финансирования, как правило, ограничен законодательными рамками, НКО имеют больше возможностей для получения денежных средств. Некоммерческая организация может создаваться под конкретный проект лоббирования той или иной инициативы. Несколько формально независимых НКО могут объединяться для продвижения как общих для них целей и инициатив, так и с целью лоббирования интересов других участников политического процесса.

Практика использования некоммерческих организаций для продвижения политических интересов распространяется на земном шаре по мере развития интеграционных процессов и таких тенденций, как глобализация, регионализация и вестернизация. Поэтому сегодня есть все основания утверждать, что востребованность некоммерческих организаций будет только расти.

СПИСОК ЛИТЕРАТУРЫ

[1] НПО и Государство: диалог и сотрудничество. Из опыта работы Семипалатинской Ассоциации некоммерческих организаций. – Семипалатинск. 2005. - 284 с.

[2] Lester Salamon & Helmut Anheier, In search of the non-profit sector I: The question of definitions, in: *Voluntas: International Journal of Voluntary and Nonprofit Organizations*, Vol. 3, No. 2 (November 1992), pp. 125-151.

[3] Некоммерческая организация [Электронный ресурс]: Материал из Википедии — свободной энциклопедии : Версия 96934387, сохранённая в 07:25 UTC 19 декабря 2018 / Авторы Википедии // Википедия, свободная энциклопедия. — Электрон. дан. — Сан-

Франциско: Фонд Викимедиа, 2018. — Режим доступа: <https://ru.wikipedia.org/?oldid=96934387>

[4] Горный М. Б. Общественное участие некоммерческих организаций// Электронная библиотека «Гражданское общество». [Электронный ресурс] Режим доступа: https://www.civisbook.ru/files/File/Gornyi_uchastie.pdf (был доступен 25.01.2019)

[5] Ешманова А.К. Актуальные потребности современного пенсионера на примере города Алматы. // Пожилые люди на постсоветском пространстве: интересы, проблемы и перспективы – Алматы: Исследовательский институт международного и регионального сотрудничества Казахстанско –Немецкого университета, 2018. – 160 с.

[6] Назарбаев Н.А. «О положении в стране и основных направлениях внутренней и внешней политики: демократизация общества, экономическая и политическая реформа в новом столетии» Послание Президента Республики Казахстан Н.А. Назарбаева народу Казахстана. Сентябрь 1998 г. [Электронный ресурс] Режим доступа: http://www.akorda.kz/ru/addresses/addresses_of_president/poslanie-prezidenta-respubliki-kazakhstan-n-a-nazarbaeva-narodu-kazakhstan-sentyabr-1998-g_1342416797

[7] Гусарова А. Регламентация государственной поддержки НПО в Казахстане: Дьявол кроется в деталях. Доклад. Программа для молодых исследователей фонда Сорос –Казахстан. 2016 г. – 67 с.

[8] Иванов Игорь Американское лидерство: ненужная стратегия в нужный момент // Современные глобальные тренды: вызовы и риски для Центральной Азии: материалы XIV Ежегодной международной научной конференции Казахстанско-Немецкого Университета (г. Алматы, 26 апреля 2018 г.). — Алматы, 2018. – 326 с.

[9] Белоусов А.Б. Лоббизм в Европейском союзе: корпорации vs. НКО // Научный ежегодник Института философии и права Уральского отделения Российской академии наук. 2014. Том 14. Вып. 3.

[10] Назарбаев Н.А. "Взгляд в будущее: модернизация общественного сознания" Официальный сайт президента Казахстана. [Электронный ресурс] Режим доступа: http://www.akorda.kz/ru/events/akorda_news/press_conferences/statya-glavy-gosudarstva-vzglyad-v-budushchee-modernizaciya-obshchestvennogo-soznaniya (был доступен 17.11.2018).

[11]

Sheranova Arzuu

PhD student, Corvinus University of Budapest

arzuusher@gmail.com

HOW INTER-ETHNIC CONFLICT IN JUNE 2010 ACCELERATED THE PROCESS OF THE KYRGYZ INTERIM GOVERNMENTS' LEGITIMIZATION IN THE SOUTH OF THE COUNTRY?

Abstract

The paper represents an attempt to study impact of the June 2010 inter-ethnic conflict in Osh¹ (Kyrgyzstan) in acceleration of the Kyrgyz interim government's legitimization. The paper claims that the interim government aftermath April 2010 coup d'etat in Kyrgyzstan lacked legitimacy and enjoyed very low support from the southerners because they were not happy by seizure of power and hoped for return of ousted Kyrgyz President Bakiyev². Second, the paper states that the interim government took advantage of "2010 June clashes" to gain support and legitimize its power among hopeless and embarrassed by the conflict south of the country. The interim government could legitimize itself in the "disloyal" south by setting out the Constitutional Referendum aftermath the inter-ethnic conflict in June 2010. The paper states that the interim government had successfully used post-conflict narratives calling for unity and stability in the country, and pointing out to external enemies interested in the country's destabilization. The focus of the paper is to discuss how the inter-ethnic conflict in the south accelerated the process of the interim governments' legitimization in the southern part of Kyrgyzstan.

Introduction

In April of 2010, Kyrgyzstan had experienced the second *coup d'etat*, which brought to the end the governing regime of Kurmanbek Bakiyev blamed for clan-based governance, corruption and increase of energy tariffs. Two months later the south of Kyrgyzstan, a hometown of Bakiyev, was pulled into four-days inter-ethnic conflict between titular Kyrgyz ethnic and the country's the largest minority group Uzbeks. Tragic June events in the south of Kyrgyzstan resulted in more than 400 deaths³ and 120 thousand refugees⁴. The interim Kyrgyz government that came into the power led by Roza Otunbaeva⁵ demonstrated its weakness and vulnerability during the first days of the conflict. On the second day of the conflict, the head of the interim government, Otunbaeva sought assistance from the Kremlin for intervention, which was immediately refused. On the grass-roots level, Kyrgyzstanis up to the present time believe that there are uncertainties around the reasons of the conflict despite officially declared accusations of Bakiyevs and other

¹ The second largest city in Kyrgyzstan, so-called southern capital of Kyrgyzstan

² Kyrgyz President (2005-2010), leader of the Kyrgyz Tulip Revolution on 24th March 2005

³ Wachtel, Andrew Baruch. "Kyrgyzstan between democratization and ethnic intolerance." *Nationalities Papers Vol. 41, No. 6*, 2013: 971–986.

⁴ International Crisis Group. *The Pogroms in Kyrgyzstan*. Crisis Group Asia Report N°193, Brussels/Bishkek: International Crisis Group, 2010.

independent international researches on the June conflict. Rapid and smooth political legitimization of the interim government aftermath *coup d'etat* in 'disloyal' southern part of Kyrgyzstan is worth to study and analyze.

The paper analyzes impact of the inter-ethnic conflict in Osh in the acceleration of the interim government's legitimization. The paper claims that the interim government aftermath April 2010 *coup d'etat* lacked legitimacy and enjoyed very low support from the southerners because they were not satisfied by the seizure of power and hoped for return of ousted Bakyiev. Second, the paper states that the interim government took advantage of 2010 June clashes to gain support and legitimize its power among the southerners. The interim government legitimized itself in the south of the country using a post-conflict narrative and slogans calling for unity and stability in the country, and pointing to external enemies interested in destabilization. The paper argues that if the June conflict did not occur, the interim government's legitimization would be tough experience for the elite in power, and Constitutional Referendum might not get immediate support from the south.

Thus, the focus of the paper is to discuss how the inter-ethnic conflict accelerated the process of the Kyrgyz interim governments' legitimization in the south. Firstly, I set country-based background information on Kyrgyzstan's political developments. Secondly, I describe situation in the south of the country pointing out lack of the interim government's legitimacy and support. Finally, I state that the interim government took advantage of 2010 June clashes to gain support and legitimization in 'disloyal' post-conflict south.

The study used qualitative approach to describe and explain this phenomenon. Both qualitative and quantitative data, based on existing academic and non-academic literature and reports was studied and analyzed. For the purposes of the qualitative study, a desk-review of the existing materials and available literature on the research topic was done.

On legitimacy

Seminal works on legitimacy discuss normative and descriptive concepts of legitimacy. Normative concept of legitimacy concerns some measurement of acceptability or justification for power. For example, legitimacy may refer to justification of violence by power or by the rulers. Descriptive concepts of legitimacy concern people's beliefs about rulers or authority. One of key descriptive theories on legitimacy was introduced by Max Weber, a German social scientist. According to Max Weber, authority can get legitimization in three ways: through law and rationality, through a tradition and through charisma of a leader⁶. Domination of power and obedience of people is a focus in Weber's theory. In Weber's understanding, legitimacy or "belief in the existence of a legitimate order" is a public belief that allows power holders to dominate and make people obedient.⁷ For him, the success of legitimization is based not only on "normative conditions" but also on "being believed".⁸ According to Weber, rational legal system or legitimization through law and rationality is led by "abstract legal principles" but not by other norms such as

⁵ Kyrgyz President (2010-2011), head of the Kyrgyz interim government.

⁶ Weber, Max. (1958). 'The Three Types of Legitimate Rule'. Berkeley Publications in Society and Institutions, 4 (1): 1-11. Translated by Hans Gerth.

⁷ Hermann, Donald H. "Max Weber and the Concept of Legitimacy in Contemporary Jurisprudence." *33 DePaul L. Rev. J.*, 1983, p.10.

⁸ Ibid.

ethics.⁹ Whether law is right or wrong, it is evaluated by actors with the help of their beliefs. However, a reference is made to whether a law is in compliance with accepted procedures. In its turn, procedures are accepted as legitimate if they are formally rational.¹⁰

Legitimation or legitimization “concerns the dynamics of this relation”. Meanwhile, legitimacy is “static” and refers to processes aimed at setting an environment of legitimate or accepted political order.¹¹ Legitimation or legitimization is a process or activity “aimed at acquiring legitimacy” by politicians using various ways.¹² Despite existence of various ways of legitimization it is mostly achieved with the help of propaganda, use of PR techniques or media, and manipulation of public opinion.¹³ According to Mark Walker, political entities deliberately and manipulatively use referendums for own political purposes, including for the purposes of legitimization, both in democratic and non-democratic states.¹⁴ According to his study, ‘strategies’ used to call and arrange referendums were similar despite of various country-specific contexts. However, the paper is focused not on the use of referendum for political legitimization, but it discusses how the inter-ethnic conflict accelerated the process of the Kyrgyz interim governments’ legitimization in the south, which is an appealing phenomenon for study of legitimization.

Kyrgyzstan’s the Tulip Revolution in 2005

Public demonstrations in March 2005 started in Osh and Jalalabad¹⁵ in response to Akaev's¹⁶ clan-based governance and falsified parliamentary elections of February 2005. Akaev’s domestic politics - despite blames - was ethnically balanced, and there was a civic-centered nationalism policy in the country.¹⁷ He aimed to establish “on the basis of the Soviet imperial model” a state in the spirit of internationalism where state does not “privilege the state’s titular owners”.¹⁸

The opposition movement led by Bakiyev on 24th of March 2005 could overthrow Akaev’s regime by mobilizing to Bishkek thousands of disaffected people, predominantly from the south. According to Anna Matveeva, the *coup d’etat* was “a grassroots people’s movement”. Therefore, “no political force could lay an obvious claim to power”.¹⁹ This circumstance led to the estab-

⁹ Ibid., p.15

¹⁰ Ibid.

¹¹ Gaus, Daniel. *The Dynamics of Legitimation Why the study of political legitimacy needs more realism*. Working Paper, Oslo: Arena, 2011, p.13.

¹² Apressyan, Ruben. "Power and Society in Russia: a value approach to legitimacy ." In *Power and Legitimacy – Challenges from Russia* , by Stefan Hedlund and Elena Namli Per-Arne Bodin, 118-133. New York, NY 10017: Routledge , 2013, p.120.

¹³ Ibid.

¹⁴ Walker, Mark Clarence. *The Strategic Use of Referendums. Power, Legitimacy adn Democracy*. New York: Palgrave McMillan, 2003.

¹⁵ The third largest city in Kyrgyzstan, located in the south of Kyrgyzstan, a home town to Bakiyev

¹⁶ Kyrgyz President (1990-2005), the first President of Kyrgyzstan

¹⁷ Ainura Elebayeva, Nurbek Omuraliev & Rafis Abazov. "The shifting identities and loyalties in Kyrgyzstan: the evidence from the field." *Nationalities Papers: The Journal of Nationalism and Ethnicity*, 28:2, 2000: 343-349.

¹⁸ Wachtel, Kyrgyzstan between democratization and ethnic intolerance, p.973.

¹⁹ Matveeva, Anna. *Kyrgyzstan in crisis: permanent revolution and the curse of nationalism* . Crisis States Working Papers Series No.2 , London: Crisis States Research Center, 2010, p.2.

lishment of the south-north power-sharing “tandem” in which the southerner Kurmanbek Bakiyev became the president while the northerner Felix Kulov became the prime-minister.²⁰

The south-north political cleavage is also important to be highlighted here. Kyrgyzstan is culturally and geographically divided into the south and the north. The southern Kyrgyzstan is located in the Ferghana valley with which the region shares cultural ties and speaks in a southern Kyrgyz dialect. During the Tsarist Russia and the Kokand Empire the south of Kyrgyzstan was formally part of one *viloyat* (province). Because of lack of interaction with the north and due to geographical remoteness the south and the north cleavage had survived during the Soviet era. Moreover, the Soviet government supported the status-quo by shifting the power between the southern and northern political elites in order to create the south-north political balance.²¹ The shift between the south-north political elites was also a case in post-soviet independent Kyrgyzstan. In 2005 upraise southerners were in a leading position to take most of key state offices, since “it appeared fair that supreme authority should rotate in favour of the South” because the north-lead Akaev government was ousted.²²

Akaev’s overthrow in Kyrgyzstan has been termed as *Tulip Revolution*. Later, the Tulip Revolution in Kyrgyzstan was considered as *Color Revolutions*, on par with similar revolutions in Georgia and Ukraine between 2003 and 2005.²³ Erica Marat claims that international community welcomed the Tulip Revolution with “euphoria” following the Ukrainian and the Georgian regime shifts in the post-Soviet space. Therefore, the West was blind in responding to Bakiyev’s inefficient domestic policies.²⁴ It was believed that Color Revolution-states “might possible reshape the political terrain of the former Soviet Union” as new governments seemed to be “pro-democracy” and “pro-Western”.²⁵ However, from the angle of the events that occurred in 2010 it is clear that the Tulip Revolution did not demonstrate its potential for democratic shift and changes.

Kyrgyzstan’s April Revolution and the June inter-ethnic conflict in the south

On April 7th 2010, Kyrgyzstan was pulled into the second *coup d'etat*. This time, Kurmanbek Bakiyev’s regime was seized by opposition and had to flee the country. Similar to Akaev, Bakiyev was accused for clan-based system of governance, nepotism, corruption, and power usurpation.²⁶ Bakiyev’s family had access to state economic resources, privatized state companies (the Kyrgyz-Telecom and Sever-Electro), and raided opponents’ properties. In addi-

²⁰ Kyrgyz Prime-Minister during Bakiev’s Presidency

²¹ Roy, Olivier (2007). *The New Central Asia: Geopolitics and the Birth of Nations*. London, New York: Tauris.

²² Matveeva, Anna. *Kyrgyzstan in crisis: permanent revolution and the curse of nationalism*. Crisis States Working Papers Series No.2, London: Crisis States Research Center, 2010, p.3.

²³ Mitchell, Lincoln A. *The Color Revolutions*. University of Pennsylvania Press, 2012.

²⁴ Pannier, Brus. *Dve revolucii v Kyrgyzstane: mejd u nimi est sushestvennyye otlichiya*. June 10, 2010.

https://rus.azattyq.org/amp/Kyrgyzstan_Bakiev_/2066590.html (accessed November 7, 2017).

²⁵ Mitchell, Lincoln A. *The Color Revolutions*. University of Pennsylvania Press, 2012, p.1.

²⁶ Chernyaev, Stanislav. "Kirgizskaya Revoluciya 2010 goda: prichiny i perspektivy postrevolucionnogo razvitiya Kirgizii ." *Centralnaya Aziya i Kavkaz*, 2010: 44-53.

tion, Bakiyev's family took control over security sector by appointing the younger brother Janysh as “a chief bodyguard” or head of the intelligence services²⁷.

The uprising in April in comparison with March revolution of 2005 was more violent by killing 77 people and wounding around thousand people. The violent nature of April revolution can be partially explained by the composition of demonstrators involved. Indeed, if in 2005 women were the major actors who were less violent, in 2010 young men were the dominant force who resorted to violence.²⁸ However, the violent nature of April revolution can be also explained by interference of the USA and Russia around their presence in Kyrgyzstan.²⁹

On 7th April 2010, the interim government seized the power and under Decree no. 1 declared itself the interim executive and legislative power until new Parliament and President would be elected and a new government would be formed. Five days later, the interim government issued Decree no. 2 according to which the Constitutional Court of the Kyrgyz Republic was dissolved. A new project of Constitution was later suggested by the interim government, which was put into referendum of 27 June 2010 for public vote.

Chernyaev points out that the 2010 revolution was not a pure public revolution like the revolution of the 2005 was. The 2010 revolution more resembled set-up of inter-clan relations as it was driven by Bakiyev's ex-team-mates who mobilized around them population.³⁰ Consequently, the interim government had trouble in getting a large support of the southerners. Political uncertainty fueled on June 10 into inter-ethnic clashes in the south between Kyrgyz majority and Uzbek minority.

Two conflicting sides, both Kyrgyz and Uzbeks blamed each other for the conflict. According to the Kyrgyz version, Uzbeks launched the conflict to obtain independence from Kyrgyzstan, taking the interim government's fragility to control the country after the April revolution as a window of opportunity. Kyrgyz believed that Uzbeks hoped for Uzbekistan's intervention, therefore they painted SOS signs on roofs, houses and roads.³¹ Meanwhile, the Uzbeks' blamed the Kyrgyz government for impartiality of the Kyrgyz army during the conflict or their involvement into clashes.³² According to the Independent International Commission of Inquiry, these took case in the practice: “police participated in the evacuation of persons from *mahallas*³³, as on 13 June 2010 in Cheremushki³⁴, only Kyrgyz were evacuated. Uzbeks who wished to evacuate were not”³⁵. The interim government took a position of blaming Bakiyev and foreign *jihadis* recruited by him. Later three state investigation committees' reports on the June clashes suggested that Uz-

²⁷International Crisis Group. *The Pogroms in Kyrgyzstan*. Crisis Group Asia Report N°193, Brussels/Bishkek: International Crisis Group, 2010, p.17.

²⁸ Matveeva, Anna. *Kyrgyzstan in crisis: permanent revolution and the curse of nationalism*. Crisis States Working Papers Series No.2, London: Crisis States Research Center, 2010.

²⁹ Nick Megoran, Elmira Satybaldieva, David Lewis and John Heathershow. *Peacebuilding and Reconciliation Projects in Southern Kyrgyzstan*. Working Paper, SIPRI, Open Society Foundations, 2014.

³⁰ Chernyaev, Stanislav. "Kirgizskaya Revolyuciya 2010 goda: prichiny i perspektivy postrevolucionnogo razvitiya Kirgizii." *Centralnaya Aziya i Kavkaz*, 2010: 44-53.

³¹Anna Matveeva, Igor Savin, Bahrom Faizullaev. "Kyrgyzstan:Tragedy in the South." *Ethnopolitics Papers*, No.17, 2012: 2-40.

³²Amnesty International. *Kyrgyzstan: neispolnenie dolga*. London: Amnesty International Publications, 2012.

³³ Uzbek settlements

³⁴ Predominantly Uzbek-settled neighbourhood in Osh

³⁵ Kyrgyzstan Inquiry Commission. "Report of the Independent International Commission of Inquiry into the events in Southern Kyrgyzstan in June 2010." 2010, p.70.

bek leaders also were actively engaged in the conflict along with Bakiev. A final investigation report conducted by the International Kyrgyzstan Inquiry Commission (KIC) established per Otunbaeva's request had evaluated the event as a crime against humanity which was refused by the Kyrgyz Parliament.³⁶

It is worth reminding that in 1990 Kyrgyzstan had also experienced its first inter-ethnic clash between Kyrgyz and Uzbeks. On 5-7 June 1990, the main conflict took place in Uzgen³⁷ by killing more than 300 people.³⁸ The conflict arose because of socio-economic difficulties and was considered also as a power struggle.³⁹ It is important to note that the housing issue was the core in that tragic event: nearly every sixth young family was on the waiting list for land plots for housing. Conflict immediately erupted when housing land plots were transferred in favour of Uzbeks owned *kolkhoz*⁴⁰ and left young Kyrgyz families without land plots.

According to Nick Megoran et al. the following common lines between 1990 and 2010 inter-ethnic conflicts can be drawn:

1. Mutual resentment – “expectations of privilege amongst Kyrgyz and experiences of discrimination amongst Uzbeks”
2. Unemployment and poor socio-economic condition of rural Kyrgyz settlements
3. Conspiracy theories and rumours about Uzbeks “challenging” the state
4. Political crisis in the country
5. Institutional weakness to respond to violence⁴¹

Indeed, it is important to note that two conflicts splashed out during Kyrgyzstan's uncertainty and transition times: June 1990 conflict occurred during the USSR's dissolution and the process of establishing a sovereign Kyrgyz state while the June 2010 conflict happened aftermath 2010 April revolution when the new power was weak in the south of the country. In addition, the authors point out the engagement of criminals as another source of conflict. There was involvement of mafia and criminal gangs who contributed to conflicts' wider escalation during both June 1990 and June 2010 conflicts as existing materials do confirm⁴².

Lack of the interim government's legitimacy and support in the south of Kyrgyzstan

In this section of the paper I describe post-April situation in the south of the country pointing out the lack of legitimacy of the new interim government. The northern part of Kyrgyzstan welcomed the new government aftermath April 2010 revolution and gave it wide support. The reign of Bakiyev was perceived as painful by most northerners as most key positions were distributed among representatives of the southern elite who had close kinship or friendship relations with Bakiyev's clan. On the contrary, the southerners seemed to be unwilling to acknowledge demise of Bakiyev's regime: the most of regional power structures in the south (police, military

³⁶ Ibid.

³⁷ One of biggest Uzbek populated cities in the south of Kyrgyzstan

³⁸ Alexey Tishkov, in Kumar Rupesinghe and Valery A. (Eds), *Ethnicity and Power in Contemporary World*. Tokyo, New York, Paris : United Nations University Press, 1996, p.117.

³⁹ Ibid.

⁴⁰ Collective farms

⁴¹ Nick Megoran, Elmira Satybaldieva, David Lewis and John Heathershow. *Peacebuilding and Reconciliation Projects in Southern Kyrgyzstan*. Working Paper, SIPRI, Open Society Foundations , 2014, p.33.

⁴² See Tishkov 1996 and Kyrgyzstan Inquiry Commission's "Report of the Independent International Commission of Inquiry into the events in Southern Kyrgyzstan in June 2010"

and local self-government bodies) and majority of public remained loyal to Bakiyev. The interim government faced difficulties in establishing own presence in the south and feared that Osh and Jalalabad will be out of its control.

The following statements are important to highlight in order to understand the interim government's lack of legitimacy and support in the south:

1. *Bakiyev is a son of the south;*
2. *Police, military, intelligence services and local-self-government bodies in the south remained neutral and were under the pressure of old and new regime;*
3. *Mayor Myrzakmatov retain his office in Osh;*
4. *The interim government representatives, southerners Tekebaev and Isakov were not popular figures in the south;*
5. *Demoralized and abandoned police;*
6. *The interim government's unexpected arrival to power;*
7. *The interim government's internal bargaining over power and economic resources.*

Bakiyev is a son of the south

The balance between the southern and northern political elites historically has been important feature of domestic politics. "Political and commercial competition between the northern and southern elites" are evaluated as "the background" for revolutions in 2005 and 2010.⁴³ Bakiyev had public support from southern electorate because he was from the south (Jalalabad province, Suzak district) and they believed that he will address needs and grievances of the south which were largely ignored during the Akaev's presidency (who was the northerner). The southern electorate unwillingly welcomed the new government which publicly was perceived as northerners' entrance to power.⁴⁴ Bakiyev's desperate arrival to home-town after the loss of power in the capital created uncertainty within the southern electorate, regional power, and security institutions, including Otunbaeva's team. Nobody was aware what would happen. The uncertainty created political vacuum which ultimately put at risk the legitimacy of the new government.

Police, military, intelligence services and local-self-government bodies in the south remained neutral and were under the pressure of old and new regime

Police, military and local self-government bodies in the south were indecisive whom to support, especially with symbolic arrival of Bakiyev to the south. These formal structures were under the double pressure. The new regime tried to persuade that they should obey their commands and be loyal to them.⁴⁵ Yet, the outcasted President made a pressure on them to maintain its power in the south. However, police, military and local-self-government bodies tried to avoid both until the situation got clear. For instance, police and military structures were left on their

⁴³ Evers, Frank. *OSCE Conflict Management and the Kyrgyz Experience in 2010. Advanced potentials, Lack of Will and Limited Options*. CORE Working Paper 24, Hamburg : CORE Centre for OSCE Research, Institute for Peace Research and Security Policy at the University of Hamburg, 2012, p.29.

⁴⁴ Kaktus Media. "Vse dokumenty o Kyrgyzstane iz perepisi Hillary Clinton s perevodom." *Kaktus Media*. September 2, 2015. URL:

http://kaktus.media/doc/324028_vse_dokumenty_o_kyrgyzstane_iz_perepiski_hilari_klinton_s_perevodom.html (accessed November 7, 2017).

⁴⁵ Ibid.

own in Talas⁴⁶ (on 6th of April) and in Bishkek (on 7th of April) when Bakiyev's regime fell off. Therefore, Bakiyev had no other choice as to co-opt and back-up with informal structures to ensure his own security.

Mayor Myrzakmatov retain his office in Osh

Demonstrative act of Office maintenance by Osh city Mayor Myrzakmatov⁴⁷ was an alarming sign to the interim government on its legitimacy. People gathered in the main square of Osh city for *Kurultai*⁴⁸ and decided that Myrzakmatov should continue his term as mayor.⁴⁹ This occasion cemented the Mayor's position against the interim government and the interim government realized its weakness against the public will.

The interim government representatives, the southerners Tekebaev and Isakov were not popular figures in the south

Unexpectedly for the interim government, its team-mates Tekebaev (leader of Ata-Meken party) and Isakov (general-mayor of the Kyrgyz army) were out of wide public support among southerners. Otunbaeva and her team expected to get wider support from the south with the help of these two figures. However, the interim government stayed tense and was unable to relax when thought of the south. According to Erica Marat, even southerners among the interim government favoured "to avoid visiting southern parts of Kyrgyzstan fearing for personal safety".⁵⁰

Demoralized and abandoned police

The experience demonstrated that the police abandoned by their commanders with angry crowds in Talas and Bishkek later became victims or scapegoats. During 2010 April revolution police remained on its own by gaining a psychological trauma in Talas⁵¹ and being a victim of Bakiyev's falling regime for using arms against the population. Thus, Kyrgyz police especially in the south were demoralized aftermath April upraise and needed time for recovery and adaptation to the new regime. Akaev's blaming of police in 2002 demonstrations in Jalalabad when the later used arms against demonstrators serves another good example from the past on the police's scapegoating by the power.

The interim government's unexpected arrival to power

Bakiyev's regime was deeply rooted by clan-based and informal (criminal) networks. For five years of his Presidency, Bakiyev could successfully introduce his family members into key state economic resources and political institutions. Namely, his family members privatized huge state companies, raided opponents' properties. His son Maxim Bakiyev was put in charge of the

⁴⁶ A province in the north Kyrgyzstan, where the April 2010 revolution took its commence

⁴⁷ A Mayor (pro-Bakiyev politician) of Osh city during Bakiyev's presidency, later replaced by Otunbaeva's team

⁴⁸ Public assembly

⁴⁹ Barabanov, Iliya. "Kirgiziya: DniBezvlastiya". Newtimes. April 12, 2010. URL:

<https://newtimes.ru/articles/detail/19609> (accessed April 7, 2019)

⁵⁰ Marat, Erica. *Is Kyrgyzstan Destined to "Color Revolutions"?* May 14, 2010. URL: <https://jamestown.org/is-kyrgyzstan-destined-to-color-revolutions/#!> (accessed November 7, 2017).

⁵¹Merkeev, Dauren."Kyrgyzstan pogruzilsya v haos i anarhiyu".KTK. April 7, 2010. URL: <https://www.ktk.kz/ru/news/video/2010/04/07/7976/> (accessed April 7, 2019).

country's investments.⁵² As mentioned, another Bakiyev took control over security sector by being appointed as head of the intelligence services.⁵³ Moreover, Bakiyev skillfully used tactics of elimination or co-optation with opposition, making the opposition weak and vulnerable.⁵⁴ Thus, the interim government did not expect the quick fall of Bakiyev's regime, and they were surprised by it. This is important to mention in order to understand that the interim government itself was not prepared or ready to take up the power.

The interim government's internal bargaining over power and economic resources

During early months, instead of taking control over the territory of Kyrgyzstan or preventing a conflict, the interim government was busy with more important issues such as power and economic resources. They were bargaining over distribution of power among each other. More importantly, the government actively dealt with re-distribution of economic resources seized by Bakiyev's clan.⁵⁵ The government was also concentrated in Bishkek in order to take defensive measures to safe commercial and business centers, including banks in Bishkek from marauding gangs. These consequences made the interim government's focus distanced from very basic services such as community security, rule of law, and conflict prevention. Despite the reports that on 23 April the Provisional Government had established a Commission on Maintaining Security and Law and Order the question was open whether it was designed to address any kinds of instability or violence like June events or rather was conceived as the plan "B" in case power will be seized back by Bakiyev.⁵⁶ Therefore, it can be stated that the southern part of Kyrgyzstan was out of the interim government's attention. In the south of Kyrgyzstan people felt no state control and order. The anarchy fuelled into the inter-ethnic conflict between Kyrgyz and Uzbeks who as state reports' suggest sought for separation, taking advantage of weak institutional capacities and uncertain times in Kyrgyzstan.

Thus, it could be concluded, that the interim government led by Otunbaeva demonstrated its weakness to gain political and public support in the south immediately after April revolution due to the reasons just mentioned. Lack of support and political control over the south led into bloody inter-ethnic clashes, during the first days of which again the interim government failed to provide security for its residents and took no measure to stop the violence. The next section of the paper briefly discusses it.

The interim government's response to June events of 2010

According to the official correspondence on Tulip revolution in Kyrgyzstan, the interim government members anticipated some form of violence in the south connected with the potential

⁵² "Formirovanie semeinogo pravleniya v Kyrgyzstane neizbejno". Fergana.ru, November 6, 2009. URL: <http://www.fergananews.com/articles/6360> (accessed April 7, 2019)

⁵³ International Crisis Group. *The Pogroms in Kyrgyzstan*. Crisis Group Asia Report N°193, Brussels/Bishkek: International Crisis Group, 2010, p.17.

⁵⁴ Matveeva, Anna. *Kyrgyzstan in crisis: permanent revolution and the curse of nationalism*. Crisis States Working Papers Series No.2, London: Crisis States Research Center, 2010.

⁵⁵ Mihailov Grigoriy. "Maroderstva 2010 goda – odna iz samykh gryaznykh stranic v istorii Kirgizii". Regnum News. April 6, 2017. URL: <https://regnum.ru/news/2259681.html> (accessed April 7, 2019).

⁵⁶ Anna Matveeva, Igor Savin, Bahrom Faizullaev. "Kyrgyzstan: Tragedy in the South" *Ethnopolitics Papers, No.17*, 2012: 2-40.

that Bakiyev could get support from the south against the interim government⁵⁷. However, the interim government representatives could not foresee the inter-ethnic conflict in the south. Despite the interim government declaring immediately a state of emergency in Kyrgyzstan when they became aware of the start of the conflict they did not take much responsible steps following this. This was mainly the southern members of the interim government such as Beknazarov and Tekebaev accompanied by loyal to government Uzbek leaders who arrived in Osh to hold emergency meetings.

The interim government started coping with conflict consequences by establishing “evacuation routes for Uzbeks”.⁵⁸ Despite the fact that the government deployed about 2,000 troops to Osh they demonstrated weak visibility.⁵⁹ Moreover, the police could neutralize the conflicting sides right after the splash of the conflict. However, they did nothing. The police took the “observer” position during the ensuing violence because it was demoralized as it was mentioned above. The Independent International Commission of Inquiry rightly noted that “They did not attempt to control the growing number of people on the streets. They were outnumbered, untrained for the task and lacked suitable equipment. Evidence suggests that police morale was low and personnel were frightened.”⁶⁰

By the government’s Decree No. 65 the interim government introduced a state of emergency in Osh, Uzgen, Karasuu, and Aravan. On 12 June, the interim government extended the state of emergency to Jalalabad and Suzak and allowed to liquidate those who were found in violation of state of emergency.⁶¹ Under Decree No. 69, the government declared partial mobilisation in Kyrgyzstan as of June 12, 2010. The role of “voluntary people's guard” or so-called *druzhinniki* was important to maintain security and non-escalation of the conflict. It is important to note that *druzhinniki* were entirely non-state community-based initiatives. Another attention could be drawn to the role of religious institutions (*mosques, imams*) in peace-reconciliation efforts during the June conflict and the following post-conflict period in the south.

Thus, we can say that the interim government demonstrated unpreparedness and panic by enacting or taking “observer” position during the first days of the conflict. Indeed, the interim government was in despair and anxiety. Therefore, on the second day of the conflict, the head of the interim government Otunbaeva sought assistance from the Kremlin to intervene which was immediately refused by Russia.⁶² The interim government during the first days of the June conflict failed to provide security for its residents and took no measure to stop the violence.

Advantage of “2010 June clashes” to gain support and legitimization in “disloyal” south during the Constitutional Referendum

⁵⁷ Kaktus Media. "Vse dokumenty o Kyrgyzstane iz perepisi Hillary Clinton s perevodom." *Kaktus Media*. September 2, 2015. URL:

http://kaktus.media/doc/324028_vse_dokumenty_o_kyrgyzstane_iz_perepiski_hilari_klinton_s_perevodom.html (accessed November 7, 2017).

⁵⁸ Kyrgyzstan Inquiry Commission. "Report of the Independent International Commission of Inquiry into the events in Southern Kyrgyzstan in June 2010 ." 2010, p.28.

⁵⁹ Junusov, Saken. *Osh, noch dlinnyh nojey: prichiny, sledstviya, uroki*. 2010.

⁶⁰ Kyrgyzstan Inquiry Commission. "Report of the Independent International Commission of Inquiry into the events in Southern Kyrgyzstan in June 2010 ." 2010, p.69.

⁶¹ Ibid

⁶² Luke Harding. “Kyrgyzstan calls for Russian help to end ethnic riots”. June 12, 2010. URL: <https://www.theguardian.com/world/2010/jun/12/kyrgyzstan-russia-help-ethnic-riots> (accessed April 7, 2019)

The Constitutional Referendum dated June 27, that is about two-weeks after the putting the end to the conflict and re-establishing the public order in the country's south, had according to the official results obtained 91% of public support.⁶³ The head of the OSCE mission acknowledged that the referendum took place without gross violations albeit there were some shortcomings.⁶⁴ The constitutional referendum sought public consent on the following three points:

- Constitutional referendum on declaring Kyrgyzstan a parliamentary state by limiting the President's power;
- Appointment of Otunbaeva as the President of the interim government until the presidential elections planned for the next year;
- Elimination of the Constitutional court.

The state of emergency was re-introduced in Osh, Jalalabad, and Uzgen right after the closure of polling stations on the referendum day. This section of the paper discusses the ways how the interim government took advantage of the June events in the south for gaining support, legitimacy and loyalty from the southerners. I state that the interim government of Kyrgyzstan used the following two narratives among public: 1. *narratives about stability and unity of the nation*; 2. *external enemy image-building*.

Narratives about stability and unity of the nation

The narratives of the interim government about state's stability and unity played the most crucial role in ensuring electorate's participation in the referendum and getting "Yes" in the referendum bulletin on three questions mentioned above. According to experts' evaluations, electorate's turn-out in Osh was still high in comparison with other oblasts where it was only by 51%.⁶⁵ This number is very significant because of two reasons. First, it means that internally displaced Uzbek and Kyrgyz refugees to Uzbekistan and other parts of Kyrgyzstan were able to return to own residences in time in order to vote in the referendum. Second, there was a fear among most of population that the referendum could become violent. However, the interim government could ensure public security and electorate's turn-out in some districts heavily affected by violence by transporting voters to and from the polling stations.

As media data suggest, the majority of voters in the south were in a position that the referendum was the last thing they needed as they were busy with other post-conflict recovery issues and dealt with psychological traumas. However, the interim government could persuade public with the help of media and such outreach activities like dissemination of information with the help of mass dropping of flyers with information on affected communities in the south with the help of helicopters and passenger jets prior the referendum day.⁶⁶ The interim government made all efforts in order to ensure high turnout as much as possible because voters in the south were permitted to vote without passports in cases when citizens lost their passports during the con-

⁶³ NovyeIzvestiya. "Predvaritelnye itogi referendumov v Kirgizii". June 28, 2010. URL: https://newizv.ru/news/politics/28-06-2010/128990-predvaritelnye-itogi-referenduma-v-kirgizii-za-novuju-konstituciju-progolosoval-91-izbiratelej?ind=1&page=1&show_dt=1 (accessed April 7, 2019)

⁶⁴ Altynbaev Gaisa. "Kyrgyzstan pokazal chto vlast prezidenta mojno svesti do minimuma". June 29, 2010. URL: https://rus.azattyq.org/a/referendum_kyrgyzstan/2085038.html (accessed April 7, 2019)

⁶⁵ IWRP. "Kyrgyzstan golosuet za stabilnost". June 30, 2010. URL: <https://kloop.kg/blog/2010/06/30/kyrgyzstan-golosuet-za-stabilnost-iwpr/> (accessed April 7, 2019)

⁶⁶ Aljazeera. "Kyrgyz voters back new constitution". June 28, 2010. URL: <http://www.aljazeera.com/news/asia/2010/06/20106272166146294.html> (accessed April 7, 2019)

flict.⁶⁷ The polling stations were not critical in checking the identity documents and let everybody vote, as media suggested.

According to media, most residents voted for stability, peace, and unity in the country.⁶⁸ Below are excerpts from a few interviews with voters from Osh taken from media:

*“I came to the polling station with temporary ID as I lost my passport. I came to vote for peace in the country.”*⁶⁹

*“People came to vote for stable future in the country.”*⁷⁰

External enemy image-building

In addition to narratives for state’s stability and unity the interim government used external enemy image-building to get public support. Specifically, the government could build an image of external enemy that wanted to destabilize the peace in the country. Mass media widely informed population about interests of external forces linked with extremist religious movements to initiate another instability (primarily, the Islamic Movement of Uzbekistan and Unity of Islamic Jihad).⁷¹ According to the official version of the reasons of the conflict, Bakiev’s clan also supported jihadists to launch the inter-ethnic conflict.⁷² Therefore, a conclusion could be drawn that the interim government used very successfully narratives for peace, unity and stability and existence of external enemy in the post-conflict south of Kyrgyzstan in order get public support, loyalty, and legitimization in the south.

Conclusion

The 2010 inter-ethnic conflict in the south of Kyrgyzstan cannot be considered as a separate event which does not have connections with the April revolution of 2010. Post-April context of the country is very important to understand the nature and dynamics of 2010 conflict. Not less important is also revisiting to 1990 inter-ethnic conflict in the south during Kyrgyzstan’s transition to nation-state.

The paper closely studied the impact of the 2010 inter-ethnic conflict in Osh on the acceleration of the interim government’s legitimization in disloyal south of the country. The paper discussed core reasons behind the interim government’s lack of legitimacy and support from the southerners and discussed how the interim government took the advantage of the 2010 June clashes to gain support and legitimize its power among the population in the south of the country by means of narratives calling for unity and stability in the country and using the image of *external enemies* interested in the country’s destabilization. Ultimately, the article concluded that the inter-ethnic conflict in June 2010 had accelerated the process of the Kyrgyz interim governments’ legitimization in the south.

⁶⁷ NovyeIzvestiya. “Predvaritelnye itogi referendum v Kirgizii”. June 28, 2010. URL: https://newizv.ru/news/politics/28-06-2010/128990-predvaritelnye-itogi-referenduma-v-kirgizii-za-novuju-konstituciju-progolosoval-91-izbiratelej?ind=1&page=1&show_dt=1 (accessed April 7, 2019)

⁶⁸ Azattyk. “V Kyrgyzstane referendum po novoikonstitucii sostoyalsya”. June 27, 2010. URL: https://www.azattyk.org/a/Kyrgyzstan_Referendum_Constitution/2083663.html (accessed April 7, 2019)

⁶⁹ Ibid.

⁷⁰ Alisher Khamidov. “Referendum v Kyrgyzstane”. June 27, 2010. Golos Ameriki. URL: <https://www.golos-ameriki.ru/a/kyrgyzstani-citizens-2010-06-27-97277024/186153.html> (accessed April 7, 2019)

⁷¹ NovyeIzvestiya. “Predvaritelnye itogi referendum v Kirgizii”. June 28, 2010. URL: https://newizv.ru/news/politics/28-06-2010/128990-predvaritelnye-itogi-referenduma-v-kirgizii-za-novuju-konstituciju-progolosoval-91-izbiratelej?ind=1&page=1&show_dt=1 (accessed April 7, 2019)

⁷² Korrespondent.net. “Vlasti Kyrgyzstana: Beporyadki v Oshe organizoval terroristy, sponsiruemye Bakievym”. June 24, 2010. URL: <http://korrespondent.net/world/1089486-vlasti-kyrgyzstana-beporyadki-v-oshe-organizovali-terroristy-sponsiruemye-bakievym> (accessed April 7, 2019)

REFERENCES

- [1] Ainura Elebayeva, Nurbek Omuraliev & Rafis Abazov. "The shifting identities and loyalties in Kyrgyzstan: the evidence from the field." *Nationalities Papers: The Journal of Nationalism and Ethnicity*, 28:2, 2000: 343-349.
- [2] Aljazeera. "Kyrgyz voters back new constitution". June 28, 2010. URL: <http://www.aljazeera.com/news/asia/2010/06/20106272166146294.html>(accessed April 7, 2019)
- [3] AltynbaevGaisa. "Kyrgyzstan pokazalchtovlastprezidentamojnostonvesti do minimuma". June 29, 2010. URL:https://rus.azattyq.org/a/referendum_kyrgyzstan/2085038.html(accessed April 7, 2019)
- [4] Alisher Khamidov. "Referendum v Kyrgyzstane". June 27, 2010. *Golos Ameriki*. URL: <https://www.golos-ameriki.ru/a/kyrgyzstani-citizens-2010-06-27-97277024/186153.html>(accessed April 7, 2019)
- [5] Amnesty International. *Kyrgyzstan: neispolnenie dolga*. London: Amnesty International Publications, 2012.
- [6] Anna Matveeva. *Kyrgyzstan in crisis: permanent revolution and the curse of nationalism*. Crisis States Working Papers Series No.2, London: Crisis States Research Center, 2010
- [7] Anna Matveeva, Igor Savin, Bahrom Faizullaev. "Kyrgyzstan:Tragedy in the South." *Ethnopolitics Papers*, No.17, 2012: 2-40.
- [8] Apressyan, Ruben. "Power and Society in Russia: a value approach to legitimacy ." In *Power and Legitimacy – Challenges from Russia*, by Stefan Hedlund and Elena Namli Per-Arne Bodin, 118-133. New York, NY 10017: Routledge, 2013.
- [9] Azattyk. "V Kyrgyzstane referendum po novoikonstituciisostoyalsya". June 27, 2010. URL: https://www.azattyk.org/a/Kyrgyzstan_Referendum_Constitution/2083663.html(accessed April 7, 2019)
- [10] Chernyaev, Stanislav. "Kirgizskaya Revoluciya 2010 goda: prichiny i perspektivy postrevolucionnogo razvitiya Kirgizii ." *Centralnaya Aziya i Kavkaz*, 2010: 44-53.
- [11] Evers, Frank. *OSCE Conflict Management and the Kyrgyz Experience in 2010. Advanced potentials, Lack of Will and Limited Options*. CORE Working Paper 24, Hamburg : CORE Centre for OSCE Research, Institute for Peace Research and Security Policy at the University of Hamburg, 2012.
- [12] Ferghana.ru. "Formirovaniesemeinogopravleniya v Kyrgyzstaneneizbejno". November 6, 2009. URL: <http://www.ferghananews.com/articles/6360>. (accessed April 7, 2019).
- [13] Gaus, Daniel. *The Dynamics of Legitimation Why the study of political legitimacy needs more realism*. Working Paper, Oslo: Arena, 2011.
- [14] Hermann, Donald H. "Max Weber and the Concept of Legitimacy in Contemporary Jurisprudence." *33 DePaul L. Rev.* 1, 1983: 1-29.
- [15] International Crisis Group. *The Pogroms in Kyrgyzstan*. Crisis Group Asia Report N°193, Brussels/Bishkek: International Crisis Group, 2010.
- [16] IWRP. "Kyrgyzstan golosuet za stabilnost". June 30, 2010. URL: <https://kloop.kg/blog/2010/06/30/kyrgyzstan-golosuet-za-stabilnost-iwpr/>(accessed April 7, 2019)
- [17] Junusov, Saken. *Osh, noch dlinnyh nojey: prichiny, sledstviya, uroki*. 2010.
- [18] Kaktus Media. "Vse dokumenty o Kyrgyzstane iz perepisi Hillary Clinton s perevodom." Kaktus Media. September 2, 2015. http://kaktus.media/doc/324028_vse_dokumenty_o_kyrgyzstane_iz_perepiski_hilari_klinton_s_perevodom.html (accessed November 7, 2017).

[19] Korrespondent.net. "VlastiKyrgyzstana: Besporyadki v Osheorganizovaliterroristy, sponsiruemyeBakievym". June 24, 2010. URL: <http://korrespondent.net/world/1089486-vlasti-kyrgyzstana-besporyadki-v-oshe-organizovali-terroristy-sponsiruemye-bakievym>(accessed April 7, 2019)

[20] Kyrgyzstan Inquiry Commission. "Report of the Independent International Commission of Inquiry into the events in Southern Kyrgyzstan in June 2010 ." 2010.

[21] Luke Harding. "Kyrgyzstan calls for Russian help to end ethnic riots". June 12, 2010. URL:<https://www.theguardian.com/world/2010/jun/12/kyrgyzstan-russia-help-ethnic-riots> (accessed April 7, 2019)

[22] Merkeev, Dauren."Kyrgyzstanpogruzilsya v haos i anarhiyu".KTK. April 7, 2010. URL: <https://www.ktk.kz/ru/news/video/2010/04/07/7976/>. (accessed April 7, 2019).

[23] MihailovGrigoriy. "Maroderstva 2010 goda – odnaizsamyhgryaznyhstranic v istoriiKirgizii". Regnum News. April 6, 2017. URL:<https://regnum.ru/news/2259681.html> .(accessed April 7, 2019).

[24] Mitchell, Lincoln A. The Color Revolutions. University of Pennsylvania Press, 2012.

[25] Nick Megoran, Elmira Satybaldieva, David Lewis and John Heathershow. Peacebuilding and Reconciliation Projects in Southern Kyrgyzstan. Working Paper, SIPRI, Open Society Foundations , 2014.

[26] NovyeIzvestiya. "Predvaritelnyeitogireferenduma v Kirgizii". June 28, 2010.URL: https://newizv.ru/news/politics/28-06-2010/128990-predvaritelnye-itogi-referenduma-v-kirgizii-za-novuju-konstituciju-progolosoval-91-izbiratelej?ind=1&page=1&show_dt=1(accessed April 7, 2019)

[27] Roy, Olivier (2007). The New Central Asia: Geopolitics and the Birth of Nations. London, New York: Tauris.

[28] Pannier, Brus. Dve revolucii v Kyrgyzstane: mejdu nimi est sushestvennye otlichiya. June 10, 2010. https://rus.azattyq.org/amp/Kyrgyzstan_Bakiev_/2066590.html (accessed November 7, 2017).

[29] Tishkov, Edited by Kumar Rupesinghe and Valery A. Ethnicity and Power in Contemporary World. Tokyo, New York, Paris : United Nations University Press, 1996.

[30] Wachtel, Andrew Baruch. "Kyrgyzstan between democratization and ethnic intolerance." Nationalities Papers Vol. 41, No. 6, 2013: 971 –986.

[31] Walker, Mark Clarence. The Strategic Use of Referendums. Power, Legitimacy and Democracy. New York: PALGRAVE MACMILLAN™, 2003.

[32] Weber, Max. (1958). 'The Three Types of Legitimate Rule'. Berkeley Publications in Society and Institutions, 4 (1): 1-11. Translated by Hans Gerth.

Кильмакаева Камила
магистрант Казахстанско-Немецкого университета,
kamila_kilmakaev@mail.ru

РАЗВИТИЕ ПОЛИТИЧЕСКИХ ПАРТИЙ И ОБЩЕСТВЕННЫХ ДВИЖЕНИЙ В КАЗАХСТАНЕ

Abstract:

The article analyzes the development of political parties and public associations in the Republic of Kazakhstan since independence. This topic is still relevant because the institution of political parties refers to the structure of civil society. Nowadays political parties play an essential function. Notably they serve as a link between the society and the state. In addition, the feedback received by political parties helps them fulfill the important functions of aggregating, reconciling, bringing to the political level the real, specific, private interests of existing or emerging groups in society.

The period of development of political parties and public associations in the Republic of Kazakhstan can be chronologically divided into four stages. Each of these periods has its own peculiarities and basic tendencies. It is a phased analysis of the development of parties and public associations that allows us to present a consistent picture of modern socio-political life in the Republic of Kazakhstan.

Абстракт:

В статье был проведён анализ развития системы политических партий и общественных объединений на территории Республики Казахстан с периода независимости. Данная тема продолжает оставаться актуальной, поскольку институт политических партий относится к структуре гражданского общества. На сегодняшний день ему отводится важнейшая функция – выполнять роль связующего звена между обществом и государством. Кроме того, обратная связь помогает партиям выполнять функции агрегирования, согласования, выведения на политический уровень реальных, конкретных, частных интересов существующих или зарождающихся в обществе групп.

Период развития политических партий и общественных объединений в Республике Казахстан можно хронологически разделить на четыре этапа. Каждый из этих периодов имел свою особенность и основные тенденции. Именно поэтапный анализ развития партий и общественных объединений позволяет представить последовательную картину современной общественно-политической жизни в Республике Казахстан.

Аннотация:

Мақалада тәуелсіздік алғаннан бері Қазақстан Республикасындағы саяси партиялар мен қоғамдық бірлестіктер жүйесінің дамуы талданған. Бұл тақырып әлі де өзекті, өйткені саяси партиялар институты азаматтық қоғамның құрылымына жатады. Қазіргі уақытта ол маңызды функцияға ие - қоғам мен мемлекет арасындағы байланыстырушы буын. Сонымен қатар, кері байланыс партияларға топтастыру, келісу, саяси деңгейге қоғамдағы бар немесе дамып келе жатқан топтардың нақты, нақты, жеке мүдделерін ұсыну функцияларын орындауға көмектеседі.

Қазақстан Республикасындағы саяси партиялар мен қоғамдық бірлестіктердің даму кезеңін хронологиялық түрде төрт кезеңге бөлуге болады. Осы кезеңдердің әрқайсысының өзіндік ерекшеліктері мен негізгі тенденциялары бар. Бұл Қазақстан Республикасындағы қазіргі қоғамдық-саяси өмірдің дәйекті көрінісін ұсынуға мүмкіндік беретін партиялар мен қоғамдық бірлестіктердің дамуын кезең-кезеңмен талдау.

Введение

Политические партии и общественные движения выполняют роль наиболее важного элемента политической системы. Они служат своеобразным механизмом связи народа с властью, общества с государством. Природа политических партий имеет двойственный характер. С одной стороны, политические партии являются добровольными, самоуправляющимися, негосударственными общественными объединениями, создаваемыми по инициативе граждан на основе общности интересов и для реализации общих целей. С другой стороны, тот факт, что основным предназначением партий является участие в политической жизни, обуславливает потребность в более жёстком, по сравнению с другими общественными движениями, правовом регулировании порядка их создания и деятельности. Формирование зрелой партийной системы способствует становлению гражданского общества и широкому вовлечению населения в общественные процессы. [1, 176]

Основные функции партий выражаются в обеспечении связи гражданского общества и государства, в подборе кандидатов и выдвижении политических деятелей, в их влиянии на политический процесс, в достижении социальной интеграции. Основным способом осуществления этих функций – выдвижение кандидатов на выборах в законодательные органы государства и борьба за их избрание. Электоральная функция партий определяется самой сущностью их как организаций, предназначенных для завоевания и осуществления государственной власти. [2, 28]

Основная цель данной статьи – это анализ развития политических партий и общественных объединений Республики Казахстан. Становление партийного поля независимого Казахстана началось в период демонтажа однопартийной системы СССР, что дало стимул росту гражданской активности населения и выхода на политическую арену новых общественных объединений. Развитие институтов политических партий и общественных движений в Казахстане можно условно разделить на четыре этапа, в каждом из которых присутствуют разные по своей направленности тенденции и особенности развития. Хронологически все этапы охватывают период примерно в пять лет. Первый переходный этап – с 1990 по 1995 гг., второй этап – с 1995 по 2000 гг., третий этап – с 2001 по 2007 гг., четвёртый этап – с 2008 по 2014 гг.

Первый переходный этап (с 1990 по 1995 гг.)

Первый переходный этап был связан со вступлением в силу в 1991 г. Закона «Об общественных объединениях». Нормы принятого Закона не допускали участия общественных объединений в деятельности органов государственного управления – в судах, прокуратуре, вооружённых силах и государственных предприятиях, что должно было обеспечить их нейтральность и создать равные возможности функционирования. Политико-правовая основа формирования многопартийности была заложена в Конституции 1993 г. В

ней было закреплено право граждан на создание общественных объединений на основе свободного волеизъявления и общности интересов, а также гарантирована возможность свободного выдвижения кандидатов, их всестороннего обсуждения, агитации «за» или «против». [3] Принятые правовые нормы способствовали демократическому обновлению общественных отношений, повысили уровень заинтересованности и вовлеченности граждан к участию в политической жизни страны, что обусловило постепенное формирование и институционализацию независимой (альтернативной) общественно-политической активности. [4] Всё многообразие существующих на тот момент общественно-политических объединений можно разделить по следующим идейным направлениям, представленным внизу.

(1) Экологическое направление было представлено деятельностью Международного антиядерного движения МАД «Невада-Семипалатинск», которое возглавил поэт Олжас Сулейменов. Движение выступало за прекращение ядерных испытаний на территории республики и закрытие Семипалатинского ядерного полигона. Широкая поддержка народом движения «Невада-Семипалатинск» объяснялась тем, что люди получили возможность объединиться в борьбе за здоровое экологическое окружение, за соблюдение прав и возмещение ущерба тем жителям, которые проживали в районах, прилегающих к ядерному полигону. Благодаря массовым акциям протеста движению удалось оказать реальное воздействие на политику в области ядерных испытаний ведущих мировых держав, внести свой вклад в ограничение испытаний на территории Казахстана, в результате чего Семипалатинский полигон в августе 1991 г. был официально закрыт. Это событие продемонстрировало практическую значимость и влияние тех идей, которые были сформулированы и представлены общественности лидерами МАД «Невада-Семипалатинск». [2, 87] В процессе последующего развития это экологическое объединение трансформировалось в партию Народный Конгресс Казахстана (НКК). Основными политическими приоритетами НКК было содействие созданию гуманитарного демократического общества, независимого правового унитарного государства, где высшей ценностью признаётся жизнь, свобода и права человека. Основные идеологические концепты партии задавал их бессменный лидер Олжас Сулейменов, который позиционировал свою партию как конструктивную оппозицию по отношению к официальной власти.

(2) Социал-демократическое направление было представлено Социал-демократической партией Казахстана (СДПК). Её сопредседателями были избраны Сергей Дуванов и Дос Кушимов. В идеологическом отношении СДПК выражало приверженность таким социал-демократическим ценностям в мире как свобода, солидарность и справедливость. Свобода как гарантия права выбора мировоззренческих ценностей, политических ориентаций, места, формы и способа жизнедеятельности является основным условием существования личности. Солидарность как единение всех членов общества независимо от классовой принадлежности, имущественного состояния, национального происхождения выражается в политике классового примирения, сотрудничества во имя социальной стабильности и процветания общества.

(3) Либерально-демократическое направление получило своё выражение в деятельности депутатской группы «Демократический Казахстан» под руководством Ермухамета Ертысбаева. Эта группа выступала с идеей деполитизации исполнительной и судебной власти, формирования правительства парламентом, преобладания принципа законности в

сфере функционирования государственных органов. По мнению членов депутатской группы, государственный суверенитет должен быть не самоцелью, а средством создания нового общественного строя, в котором доминирует не принцип национальной государственности, а принципы правового государства и гражданского общества.

(4) Национально-демократическое направление было представлено общественно-политическими объединениями, которые сочетали в своей идеологии идею обретения государственной независимости и приверженности ценностям демократии и прав человека. Исходя из идеологических ориентиров, форм и методов деятельности можно выделить следующие группы – пантюркисты, умеренные и радикальные национал-демократы. Пантюркисты, представленные партией национальной свободы «Алаш», выступали с идеей национального возрождения Казахстана. Возглавляли партию братья Арон и Рашид Нетушевы, старший из которых впоследствии действовал под именем Арон Атабек. Казахстан воспринимался руководителями партии «Алаш» в качестве исторического ядра будущего единого тюркско-исламского государства – Великий Туркестан. Откровенный этноцентризм программных документов партии «Алаш» проявлялся в идеях тюркского единства и мусульманской солидарности, приоритетности казахской нации, создания условий для переезда в страну этнических казахов, проживающих за пределами республики, и стимулирования выезда из неё граждан некоренной национальности. Умеренные национал-демократы, представленные Гражданским движением «Азат» провозгласили своей главной целью обретение государственного суверенитета Казахстана в рамках Содружества Независимых Государств, выступали с идеей достойной жизни всех казахстанцев, независимо от их социального положения, национальной, религиозной принадлежности и политических взглядов. Сопредседателями движения являлись Михаил Исиналиев и Марат Чорманов. Радикально настроенные национал-демократы, представленные Национально-демократической партией «Желтоксан», выступали за пробуждения национального самосознания казахского народа посредством возрождения родного языка, улучшения социального положения населения, а также призывали к полной политической и правовой реабилитации всех участников декабрьских событий в Алма-Ате 1986 г. Председателем партии был участник декабрьских событий композитор Хасен Кожаметов. [5]

Созданные в переходный период многочисленные самостоятельные организации стали основополагающим фактором развития гражданского общества и института многопартийности. Они сыграли большую роль по привлечению казахстанцев к участию в общественно-политической жизни, способствовали формированию у них гражданского самосознания. Ориентация партий и общественных объединений на различные слои и группы населения, приверженность их определённым идеям и ценностям, разносторонний характер их деятельности придали процессу независимой (альтернативной) общественно-политической активности довольно высокий для того времени уровень многообразия. [6] Переходный этап становления политических партий и общественных движений представлял собой процесс формирования организационных предпосылок к возникновению партийной системы. [2,105]

Второй этап (с 1995 по 2000 гг.)

Данный этап развития институтов политических партий и общественных движений в Казахстане ознаменовался резким разворотом и последующим движением к этатизму – усилению влияния государства во всех сферах жизнедеятельности общества. Это выразилось в централизации политико-властной системы на основе перераспределения ресурсов от всех ветвей государственной власти к Президенту и усилении контроля за общественно-политическими процессами в стране. Первым шагом в этом направлении стало создание Указом Президента РК от 1 марта 1995 г. Ассамблеи Народа Казахстана в статусе консультативно-совещательного органа при главе государства. Деятельность АНК была направлена на сохранение межнационального согласия и формирования общественного мнения в поддержку демократических преобразований. Принятие в 1995 г. на Всенародном референдуме новой Конституции страны, курса на президентскую республику, учреждение двухпалатного парламента повлияли на формирование политического пространства. [2, 30]

В связи с усилением государственного контроля за общественно-политическими процессами возросла роль центристских идей. Центристскими позиционировали себя Партия народного единства Казахстана (ПНЕК) и Демократическая партия Казахстана (ДПК). Они были созданы в поддержку официального политического курса и были тесно связаны с правящей элитой. Партия Народного единства Казахстана, возглавляемая Аханом Бижановым, выдвинула в качестве ключевого условия модернизации и консолидации общества идею национального патриотизма, которая могла обеспечить широкую общественную поддержку процессу реформ. Основными факторами казахстанского патриотизма были названы: общность исторических судеб этносов, составляющих народ Казахстана; общие черты менталитета, причастность граждан к созданному экономическому потенциалу; общность природной среды обитания. Самой оптимальной была признана интегративная модель, основанная на сопричастности граждан к судьбе страны и сотворчестве между государством и гражданским обществом в процессе их развития. [4] Приверженность центризму демонстрировала и Демократическая партия Казахстана (ДПК). Её сопредседателями были избраны Алтынбек Сарсенбаев и Тулеген Жукеев. Основными критериями успешности проведения реформ ДПК считало улучшение качества жизни населения, межнациональное согласие и социальную гармонию. Активно проявили себя на политической арене общественно-политические объединения, выступающие с позиций либерализма. [7]

С целью дальнейшего продвижения идеи этатизма (усиления государственной власти) наблюдался процесс формирования и внедрения в политическую систему института партии власти. Такой партией, объединившей вокруг себя провластные общественные движения, стала созданная в январе 1999 г. Республиканская политическая партия «Отан». При этом была осуществлена консолидация таких провластных партий как ПНЕК и ДПК, а также Либерального движения Казахстана, которые объединились в партию «Отан». На первом съезде председателем партии был избран действующий президент Казахстана Н. Назарбаев.

В целом, период 1995-2000-ых гг. характеризовался двумя противоположными тенденциями – усилением возможностей государства относительно его контроля по отношению к обществу и активизацией субъектов общественно-политической жизни. [8] Важнейшим итогом эволюции казахстанского общества 90-ых гг. стал переход от монопартийной си-

стемы к политическому плюрализму. Легализация принципа многопартийности позволила нейтрализовать политический радикализм и расширить зону полноценного диалога между представителями различных политических партий и общественных движений. [2, 86]

Третий этап (с 2001 по 2007 гг.)

Третий этап был связан с формированием в правящей элите различных групп влияния, которые вступили в конкуренцию между собой за расширение сферы своих интересов. По мере ужесточения этой конкуренции начался её выход в политическое пространство, что привело к нарушению внутриэлитного баланса и усилению напряжённости между властью и обществом. Центром притяжения оппозиционных сил стало общественно-политическое движение «Демократический выбор Казахстана» (ДВК). В состав политсовета этого движения вошли вице-премьер Ораз Жандосов, министр труда и социальной защиты Алихан Байменов и председатель Совета директоров «Темир Банка» Мухтар Аблязов. В этих условиях руководство страны было вынуждено маневрировать между принятием жёстких мер и либерализацией политической системы. Все принявшие участие в создании ДВК политические деятели были отстранены от занимаемых должностей и привлечены к ответственности. В 2002 г. группа учредителей движения «Демократический выбор Казахстана» заявила о своём намерении образовать Демократическую партию Казахстана «Ак Жол», что привело к расколу в руководящем составе ДВК. Сопредседателями партии «Ак Жол» были избраны Алтынбек Сарсенбаев и Тулеген Жукеев, ранее возглавлявшие Демократическую партию Казахстана (ДВК). Однако, в 2005 г. на основании заявления прокуратуры было принято решение о ликвидации партии «Демократический выбор Казахстана» по обвинению в политическом экстремизме и разжигании социальной вражды. На базе ДВК была образована Демократическая партия Казахстана. В этом же году произошёл раскол в рядах партии «Ак Жол» на две основные группы – умеренную и радикальную. Радикальная группа вышла из рядов партии и создала новую политическую партию «Настоящий Ак Жол». В ходе всех этих политических баталий различные общественные силы настаивали на продолжении политических реформ.

В 2004 г. была создана Национальная комиссия по вопросам демократизации и гражданского общества при Президенте РК с предоставлением ей статуса консультативно-совещательного органа. Председателем комиссии был назначен секретарь Совета безопасности РК Булат Утемуратов. Однако полноценного диалога между властью и оппозицией не получилось, так как ведущие оппозиционные объединения отказались участвовать в работе комиссии. Кульминационной точкой жёсткого противостояния между властью и оппозицией стало убийство в начале 2006 г. сопредседателя партии «Настоящий Ак Жол» Алтынбека Сарсенбаева. Сарсенбаев открыто выступал за проведение в Казахстане политической либерализации и жёстко критиковал представителей ближайшего окружения Президента и даже членов его семьи, использующих своё положение для продвижения собственных корыстных интересов. Сарсенбаев выступал не просто за реформирование политической системы, а за полную смену правящей элиты и уход Н. Назарбаева с поста Президента РК. [8]

В 2006 г. руководство страны предприняло меры для консолидации провластных сил путём объединения партии «Асар», Аграрной и Гражданской партий с партией «Отан».

При этом сама партия власти была переименована в Народно-демократическую партию «НурОтан». В феврале 2007 г. Парламентом был принят Конституционный закон «О внесении изменений и дополнений в Конституцию Республики Казахстан». Согласно этим поправкам были усилены позиции Президента, который получил право на членство в партии «НурОтан», право роспуска парламента и маслихатов любого уровня. Н. Назарбаеву как Первому Президенту РК было предоставлено право на бессрочное участие в президентских выборах.

Национал-патриотическое движение «Ұлт тағдыры» («Судьба нации») объявило о своём выходе на политическую арену в 2005 г. В его оргкомитет вошли известные представители национал-демократического движения Хасен Кожахметов и Дос Кошимов. Основной целью движения было восстановление исторической справедливости по отношению к казахскому народу и построение национального унитарного государства. Программные требования движения «Ұлт тағдыры» состояли из семи пунктов – национальная идея, национальная экономика, земля, оралманы, государственный язык, ограничение влияния бывшей метрополии и борьба с безнравственностью.

Парадокс развития национал-патриотических движений в Казахстане в 2000-ые гг. заключался в том, что в своих крайних проявлениях они выступали деструктивным фактором, препятствующим реализации принципов гражданского общества. [9]

В 2000-ые гг. продолжил свою деятельность созданный ещё в 1991 г. экологический союз «Табиғат» («Природа»). Его председателем все эти годы был лауреат международной премии ООН по охране окружающей среды известный казахстанский эколог Мэлс Елеусизов. К основным задачам Экосоюза относились: устойчивое развитие Казахстана и сохранение его биоразнообразия; социально-экологическое благополучие нации за счёт подчинения интересов экономики интересам экологии; внедрение экологически чистых безотходных технологий и производств; совершенствование экологического законодательства. Заслуга экологического союза «Табиғат» стало проведение первого Балхашского форума, который привлёк внимание общественности к серьёзной экологической проблеме, из-за которой 3 млн. жителей территорий, прилегающих к озеру Балхаш, могут стать потенциальными экологическими беженцами.

В июле 2005 г. в Алматы состоялась пресс-конференция Республиканского движения «Болашақ» («Будущее»), позиционирующего себя в качестве молодёжной организации, защищающей интересы молодых специалистов, учителей, преподавателей и студентов. Первым лидером движения был журналист Фархад Касенов, затем его сменил один из молодёжных активистов партии «Ақжол» Даурен Бабамуратов. Противопоставляя себя власти и оппозиции, лидеры нового движения делали особый акцент на разрушение духовного и интеллектуального потенциала Казахстана. Программные требования движения «Болашақ» включали в себя: проведение реформы в сфере образования; разработку первоочередных мер по спасению духовного потенциала, науки, образования и культуры; борьбу с антинародными тенденциями в политике правящих кругов, с коррумпированностью властных структур; защиту специфических социальных и профессиональных интересов интеллигенции и рабочего класса.

Активизация деятельности общественных движений в 2000-ые гг. свидетельствовала о наличии определённого потенциала самоорганизации общества. Независимо от целей,

выдвигаемых общественными движениями, сам факт их существования стал важным стимулом для развития гражданского общества в Казахстане. [9]

Четвёртый этап (с 2008 по 2014 гг.)

Этот этап развития институтов политических партий и общественных движений характеризовался преодолением последствий глобального экономического кризиса 2008-2009 гг. и переходом к стабилизации. В условиях кризиса заметно ухудшилось социальное самочувствие населения страны, что привело к росту социальной напряжённости и увеличению количества акций протеста. Для правящей элиты Казахстана актуальным стал вопрос укрепления позиций действующего Президента. В 2010 г. Парламентом был принят Конституционный закон РК «О внесении изменений в Конституцию в сфере обеспечения деятельности Первого Президента Республики Казахстан». Глава государства был наделен статусом Лидера нации. Наиболее важным положением принятого закона стало установление необходимости согласования с Президентом разрабатываемых инициатив по основным направлениям внешней и внутренней политики государства. С целью преодоления кризисных явлений происходил процесс взаимодействия лояльно настроенных к руководству республики партий и общественных организаций. Используя своё доминирующее положение, партия власти «НурОтан» взяла на себя роль главного организатора проведения диалога всех субъектов партийно-политического поля Казахстана. По её инициативе в 2011 г. была создана «Общенациональная коалиция демократических сил» (ОКДС), куда вошли 600 различных общественно-политических организаций. [7, 228]

В рассматриваемый период имели место попытки объединения оппозиционных сил. По инициативе Общенациональной социал-демократической партии (ОСДП) было создано неформальное объединение – Общественный Парламент «Халық кенесі» (Народный совет). Эта структура играла роль независимой диалоговой площадки, в рамках которой обсуждались различные варианты решения актуальных вопросов развития Республики. В работе «Халық кенесі» участвовали представители ОСДП, ДПК «Ак жол», партии «Ауыл», КНПК, а также ряд неправительственных организаций. В 2009 г. в Алматы был проведён Форум демократической оппозиции Казахстана, в котором приняли участие Общенациональная социал-демократическая партия Казахстана (ОСДП), Демократическая партия Казахстана «Азат», в которую была переименована партия «Настоящий Ак жол», Компартия Казахстана и Народная партия «Алға». Лидеры четырёх партий признали, что разобщённость оппозиции поддерживается не только усилиями властных структур, но и их личными амбициями и конфликтами.

По итогам прошедшего голосования в Мажилис прошли Народно-демократическая партия «НурОтан», Демократическая партия Казахстана «Ак жол» и Коммунистическая народная партия Казахстана (КНПК). Сам факт формирования нижней палаты Парламента с участием трёх политических партий получил положительное восприятие в обществе и дал старт новому этапу модернизации политической системы. В выборах депутатов Мажилиса, состоявшихся в 2016 г., приняли участие 6 официально зарегистрированных политических партий. По итогам выборов повторилась ситуация 2012 г. В Парламент вошли три партии, преодолевшие 7%-ый барьер – «Нуротан», «Ак жол» и КНПК. Прошедшие выбо-

ры убедительно доказали, что к настоящему времени окончательно сложились контуры создаваемой в Казахстане доминантной *полупарламентской системы*.

Следствием падения интереса к деятельности политических партий является замедление процессов развития гражданского общества. Его социальная структура оказывается размытой, а экономические интересы неоформленными. Процесс развития партий обгоняет процесс социального структурирования, что затрудняет выполнение ими функций отражения интересов различных социальных групп. Эту функцию пытаются взять на себя общественные движения. Для них характерны: наличие выраженного радикализма требований; опора на социально-маргинализированные слои населения; дистанцирование от политических партий; амбициозность лидеров и склонность к силовому давлению на оппонентов. В то же время аморфность структуры, низкая степень организованности, спонтанность действий, немногочисленная социальная база, отсутствие финансовой и медийной поддержки не позволяют казахстанским общественным движениям в полной мере решать существующие в обществе проблемы. [9]

Вывод

В заключении данной статьи можно говорить о том, что современные политические партии республики характеризуются отсутствием достаточного организационного и финансового потенциала, узостью или неопределенностью электорального поля, схожестью программ. Это прямой результат транзитного характера казахстанского общества, а также специфики процесса партийного строительства.

Вместе с тем, постепенно заполняя социально-политическую нишу в сознании людей, политические партии стали реальным фактором общественной жизни республики и оказывают вполне определенное влияние на развитие политического процесса в Казахстане.

Анализ развития институтов политических партий и общественных движений позволяет сделать вывод о необходимости укрепления партийно-политической системы Казахстана посредством конструктивного взаимодействия её основных акторов в лице государства, гражданского общества, элиты и самих политических партий. Конкуренция на политическом поле, усиление влияния партий и общественных движений на принятие властных решений послужит важным фактором стабильного функционирования всего социума. [6, 120]

СПИСОК ЛИТЕРАТУРЫ

[1] Кенжебаева К. К. О концепции развития гражданского общества в Республике Казахстан / Вестник Евразийского национального университета имени Л.Н. Гумилева Выпуск №3 (88), 2012. С. 175-178.

[2] Булуктаев Ю.О. Партийно-политическое строительство в Республике Казахстан (1991–2012 гг.). Книга 1. Становление многопартийности. 1990-е гг. Монография. – Алматы: КИСИ при Президенте РК, 2012. – 240 с.

[3] Конституция Республики Казахстан от 28 января 1993 г. // // Ведомости Верховного Совета РК. 1993. №3.

[4] Чеботарев А. Партийное строительство в Республике Казахстан – Основные этапы и тенденции. АПИ, 14 января 2001 г. // <http://www.caapr.kz/>

[5] Асыллов К. Ж. Политические партии современного Казахстана / Под общей редакцией З. К. Шаукеновой, А. С. Жолдыбалиной. – Астана: КИСИ при Президенте РК, 2018. – 206 стр.

[6] Булуктаев Ю.О. Партийно-политическое строительство в Республике Казахстан (1991–2012 гг.). Книга 2. Трансформация партийной системы в начале XXI века. Монография. – Алматы: КИСИ при Президенте РК, 2012. – 380 с.

[7] Вопросы социальной теории: Научный альманах. Том VII. Вып 1-2. 2013-2014. Человек как субъект конструирования/ Институт философии РАН, Научно-координационный совет по философским проблемам социальной теории; Под редакцией Ю.М. Резника и М.В. Тлостановой. М.: Издательство Независимого института гражданского общества, 2015. с. 225-231.

[8] Гражданское общество в Республике Казахстан: концептуальные основы и реальность развития – Алматы: Центр актуальных исследований «Альтернатива», 2012. – 216 с.

[9] Сейлеханов Е.Т. Политическая система Республики Казахстан: опыт развития и перспективы: Монография. – Алматы: КИСИ при Президенте РК, 2009. – С. 124- 139.

Мадина Абдуллаева
Докторант Университета мировой экономики и дипломатии
Ташкент, Узбекистан

СООТЕЧЕСТВЕННИКИ ЗА РУБЕЖОМ: ПОЧЕМУ ГОСУДАРСТВА ЦЕНТРАЛЬНОЙ АЗИИ НУЖДАЮТСЯ В НИХ?

Резюме

Со времени обретения независимости и до настоящего времени в силу ряда причин миллионы граждан государств Центральной Азии обрели статус соотечественников, проживающих за рубежом. Выходцы из ЦА образовали в различных точках мира небольшие диаспоры, которые сегодня рассматриваются как важный интеллектуальный, инвестиционный и демографический ресурс. При этом ни в одной стране региона пока не был разработан систематизированный и слаженный механизм по работе с соотечественниками, в то время как их потенциал для развития государств региона остается нереализованным.

Введение

С начала XX века вплоть до настоящего времени (за последние 100 лет) Центральная Азия пережила несколько волн эмиграции населения, самая крупная из которых наблюдалась в 1990-е годы после развала Советского Союза. Только в течение 1990-х по разным причинам регион покинули свыше 5,7 млн. человек (Казахстан – 3 млн. чел., Узбекистан – 1,4 млн. чел., Таджикистан – 540 тыс. чел., Кыргызстан – 520 тыс. чел. и Туркменистан – 260 тыс. чел)¹, что составило 11,4% всего населения региона. Многие из покинувших регион превратились позже в соотечественников, проживающих за рубежом.

В отечественных и зарубежных исследованиях наряду с использованием словосочетания *соотечественники за рубежом* также используется термин *диаспора*. Стоит отметить, что понятие *центральноазиатские диаспоры* условное, и применяется для обозначения сообществ, выходцев из ЦА в стране проживания, и является самым ясным и удобным термином для понимания. Количественные данные численности центральноазиатских диаспор спорные в силу того, что в каждой стране региона имеется своя интерпретация того, что и кого следует понимать под этим термином, отсутствия открытой, систематизированной официальной статистики, и ее расхождений с другими локальными и зарубежными источниками. Наряду с ядром диаспоры, состоящей из хорошо интегрированной в общество страны-реципиента интеллигенции (вне зависимости от этнического происхождения - выходцы из страны происхождения), существуют также (легальные и нелегальные) трудовые мигранты, образующие периферию и полупериферию диаспоры и другие группы (этнические узбеки, таджики, казахи, кыргызы из других государств, студенты и т.п.), точное количество которых остается неизвестным. Также, некоторые страны региона, такие

¹ Сколько граждан стран Центральной Азии эмигрировало с 1990 по 2017 годы (2018) Электронный ресурс – режим доступа: <https://news.tj/ru/news/centralasia/20180903/skolko-grazhdan-stran-tsentralnoi-azii-emigrirovalo-s-1990-po-2017-gg> (дата обращения: 20.04.2019)

как Кыргызстан и Таджикистан имеют систему двойного гражданства. Тем не менее к странам с наиболее крупными центральноазиатскими диаспорами можно отнести Россию, США и КНР для узбекской диаспоры; Россию, Узбекистан и КНР для казахской диаспоры; Россию, Афганистан и Кыргызстан для таджикской диаспоры; Россию, КНР и Казахстан для кыргызской диаспоры; и, наконец, Иран, Афганистан и КНР для туркменской диаспоры.

В настоящее время диаспоры становятся заметным явлением в центральноазиатском обществе и их присутствие трудно игнорировать.² Важным моментом является то, что ядро диаспоры может являться важным интеллектуальным, инвестиционным и демографическим ресурсом. В то же время, однако, потенциал и возможности диаспор в Центральной Азии, которые несомненно могли бы быть полезными для развития государств региона, остаются до сих пор нереализованными в полной мере. В данной статье предпринята попытка изучения предпринимаемых действий со стороны государств Центральной Азии в отношении соотечественников, проживающих за рубежом, с целью поиска наиболее подходящих форм, механизмов и методов работы с диаспорой.

Основные понятия и термины

Очень часто понятие "соотечественники за рубежом" отождествляется с понятиями "диаспора", "сообщество", или "община", несмотря на то, что между этими понятиями имеются различия. Чаще всего, понятие "соотечественники за рубежом" (соотечественники, зарубежные соотечественники) используется в официальных документах, при чем трактовка данного понятия зависит от законодательства страны. Например, согласно "Концепции государственной политики Республики Узбекистан в сфере сотрудничества с соотечественниками, проживающими за рубежом" (2018 г.), зарубежными соотечественниками являются:

- граждане Республики Узбекистан, постоянно проживающие за пределами территории Узбекистана, либо временно пребывающие за рубежом в связи с учебной, трудовой деятельностью, семейными и другими обстоятельствами;

- выходцы из Узбекистана, выехавшие за рубеж и ставшие гражданами иностранного государства, а также их потомки, сохранившие чувство духовной и культурной причастности к Родине и стремящиеся к развитию дружественных культурно-гуманитарных, социально-экономических и других связей с Республикой Узбекистан;

- иностранные граждане или лица без гражданства, проживающие за рубежом, идентифицирующие себя узбеками или каракалпаками по этнической и языковой принадлежности, а также с культурно-исторической точки зрения, и желающие поддерживать всестороннюю связь с Узбекистаном³.

² Зотова Н.А. Узбекские общины в России: новые «диаспоры» (на примере Санкт-Петербурга, Астрахани, Красноярска) / Исследования по прикладной и неотложной этнологии. — М., ИЭА РАН, 2010. — Вып. 222. С.6.

³ Концепция государственной политики Республики Узбекистан в сфере сотрудничества с соотечественниками, проживающими за рубежом (2018) Электронный ресурс – режим доступа: <http://lex.uz/ru/docs/4022644#4030465> (дата обращения: 15.03.2019).

Очень интересен подход Таджикистана. Согласно "Концепции внешней политики Республики Таджикистан" от 2015 года для реализации внешней политики в части культурно-гуманитарной дипломатии ставятся следующие задачи:

- правовая и культурно-просветительская поддержка зарубежных соотечественников на основе международно-правовых актов и международных договоров Республики Таджикистан, содействие объединениям соотечественников за рубежом и защита этнокультурной идентичности, включая родного языка в рамках законов государств их проживания;

- содействие созидательной деятельности Форума таджиков и персоязычных мира для укрепления контактов страны с зарубежными соотечественниками, привлечение их потенциала для развития политического, экономического и духовно-культурного взаимодействия, создания атмосферы интереса и доброжелательного отношения к Таджикистану и его народу со стороны мирового сообщества и международных политических кругов⁴. При этом, далее в законодательстве республики отсутствует определение самого понятия соотечественники за рубежом. Закон РТ «О Миграции», принятый в 1999 году, дает определение лишь таким понятиям как репатрианты, эмиграция, реэмигранты и эмигранты. Более того, вся нормативно-правовая база сконцентрирована вокруг трудовой миграции, каких-либо законодательных актов покрывающих отношений государства с зарубежными соотечественниками вне трудовой миграции не имеется. Схожая ситуация наблюдается в законодательстве Туркменистана. В Законе Туркменистана «О миграции» имеются определение понятий эмиграция и эмигрант, в то время как других законодательных актов, регулирующих отношения с зарубежными соотечественниками, не имеется. Не менее интересна законодательная система Кыргызстана. Согласно Закону КР «Об основах государственной политики по поддержке соотечественников за рубежом» (2013 г.), последними могут считаться граждане Кыргызской Республики, постоянно проживающие за пределами территории Кыргызской Республики, а также лица, имеющие двойное гражданство, одно из которых кыргызское, постоянно проживающие за пределами Кыргызской Республики, но являются соотечественниками в силу гражданской принадлежности⁵. Как видим, ключевую роль играет наличие кыргызского гражданства, в то время как государственная поддержка распространяется на кыргызстанцев пока они имеют гражданство КР. В случае смены гражданства, по действующему законодательству, они уже не подпадают под категорию соотечественников, из-за чего Государственная служба миграции Кыргызстана предлагает расширить понятие *соотечественники* для более эффективной поддержки действующих и бывших граждан страны за рубежом⁶. С точки зрения казахстанского законодательства зарубежные соотечественники определены в двух категориях (Закон РК "О Миграции населения", 2011 г.):

⁴ Официальный сайт МИД Республики Таджикистан. Электронный ресурс – режим доступа: <http://mfa.tj/en/president%20/index.php?l=ru&art=1072> (дата обращения: 15.03.2019)

⁵ Закону КР «Об основах государственной политики по поддержке соотечественников за рубежом» (2013 г.). Электронный ресурс – режим доступа: <http://www.president.kg/files/docs/sootchestvenniki.PDF> (дата обращения: 15.03.2019).

⁶ В Кыргызстане намерены расширить понятие «соотечественники за рубежом». Электронный ресурс – режим доступа: <http://camplatform.org/?p=4852> (дата обращения: 15.03.2019).

- *бывший соотечественник* - лицо, родившееся или ранее состоявшее в гражданстве Казахской Советской Социалистической Республики или Республики Казахстан и постоянно проживающее за рубежом;

- *оралман* - этнический казах, постоянно проживавший на момент приобретения суверенитета Республикой Казахстан за ее пределами, и его дети казахской национальности, родившиеся и постоянно проживавшие после приобретения суверенитета Республикой Казахстан за ее пределами, прибывший (прибывшие) в Республику Казахстан в целях постоянного проживания на исторической родине и получивший (получившие) соответствующий статус в порядке, установленном законом⁷.

Сравнение нормативно-правовой базы стран ЦА наглядно показывает, что понятие соотечественников имеет более широкую трактовку в Узбекистане. Как мы видели, в Узбекистане под эту категорию попадают абсолютно все те, кто чувствуют свою причастность и имеют связи с республикой. В этом отличие узбекского законодательства от кыргызского, для которого достаточно наличие гражданства. На примере Туркменистана и Таджикистана видно, что в этих странах имеется более узкая трактовка, ограниченная понятиями репатриации, эмиграции и реэмиграции, в то время как для Казахстана наиважнейшими факторами попадания под категорию соотечественника за рубежом выступают этническая принадлежность, факт рождения и наличие бывшего гражданства.

Если для понимания термина "соотечественники за рубежом" достаточно изучения национального законодательства, то для понятие "диаспора" этого будет недостаточно в силу той причины, что данный термин имеет глубокое научное происхождение, и является объектом исследований зарубежных и локальных ученых. Например, по мнению З. Омаровой, которая занималась изучением специфики понятий диаспора и соотечественник, под «диаспорой» ("diaspora": русс. "рассеяние") традиционно понимается часть народа (этнической общности), живущего вне страны его происхождения, в новых районах своего расселения⁸. Также она утверждает, что классическое понятие диаспоры, который изначально использовался в очень узком контексте еврейской культуры отличается от современного⁹. Несколько другого подхода придерживается А. Чепурин, для которого понятие диаспоры подразумевает организованное и структурированное сообщество¹⁰. Впрочем наиболее общее определение понятия дает Европейская комиссия. Согласно ее определению диаспорой являются не только граждане той или иной страны, проживающие за рубежом, но и мигранты, которые приобрели гражданство страны проживания (часто теряя в процессе свое первоначальное гражданство), и дети мигрантов, родившихся за границей, независимо от их гражданства, до тех пор пока они сохраняют некоторые формы приверженности и/или интереса к стране их происхождения, или из которой прибыли их родители¹¹.

⁷ Закон Республики Казахстан «О миграции населения» (2011 г.). Электронный ресурс – режим доступа: https://online.zakon.kz/document/?doc_id=31038298#pos=3;-245 (дата обращения: 15.03.2019).

⁸ З.Омарова К вопросу об определении понятия «соотечественники за рубежом»: опыт России. «Власть». №3, 2008. С.34.

⁹ Там же.

¹⁰ А.Чепурин «Три кита» российской диаспоральной политики (2009 г.). Электронный ресурс – режим доступа: https://globalaffairs.ru/number/n_13207 (дата обращения: 15.03.2019).

¹¹ П.Мухамадиев, Д.Мухамадиев Диаспоры Центральной Азии в России: исторический ракурс и современные тренды развития. Центральная Азия -25: мысли о прошлом, проекция будущего. Программа изучения Центральной Азии Институт европейских, российских и евразийских исследований

В свою очередь, У. Сафран выделяет шесть базовых характеристик диаспоры: расселение, как правило, вынужденное, из единого центра в две или более периферийных территории или за пределы страны; коллективная память о стране происхождения, сопровождаемая ее мифологизацией; ощущение своей чужеродности в принимающей стране; стремление к возвращению или миф о возвращении; идея поддержки, помощи исторической родине; идентификация со страной происхождения и вытекающая из этого групповая солидарность¹². На примере изучения диаспор из бывших советских республик И. Хашин подчеркивает, что сама диаспора за рубежом - разная по сути своего формирования: потомки покинувших российскую империю во времена революционных потрясений; лица, оставшиеся за пределами страны после Второй Мировой войны; диссиденты, протестовавшие против режима; современная экономическая иммиграция (в поисках высокой оплаты труда); люди, отправившиеся на обучение за рубеж; семейная иммиграция (когда один из супругов является иностранным гражданином), ну и, наверное, самая большая часть диаспоры – это люди, которые однажды утром проснувшись после распада Советского Союза, оказались соотечественниками во вновь образованных самостоятельных государствах не по своей воле¹³.

Со своей стороны, Эстман изучив формы взаимодействия диаспоры, страны проживания и так называемой исторической родины, к которым относит: обращение родной страны за помощью к диаспоре, диаспора способна непосредственно влиять сама на события в стране проживания и в стране «исхода», страна «исхода» может выступать в защиту прав и интересов своей диаспоры¹⁴. Так, базовым принципом работы с соотечественниками, по мнению Романова является не их гражданская принадлежность, а этнокультурная и духовная самоидентификация¹⁵. С точки зрения В. Басика установление и развитие контактов с диаспорой необходимо любой стране "прежде всего как фактор ее культурного присутствия в других государствах, как существенное обстоятельство во взаимопонимании". И в этом смысле диаспора привлекательна также и для страны ее проживания, заинтересованной в развитии и укреплении добрых взаимоотношений¹⁶.

Некоторые исследователи утверждают, что в отношении выходцев из Центральной Азии, проживающих за рубежом правильно использовать термин "община" или "сообщество". Как считает Н. Имамова невозможно быть диаспорой, когда нет никого, кто может защитить твои гражданские интересы, и ты сам не знаешь, какие у тебя гражданские интересы в этой стране¹⁷. На самом деле, практика лоббирования диаспорой своих интересов, среди которых могут быть и интересы родных стран/регионов, широко применима и даже

Школа международных отношений им. Эллиотта Университет Дж. Вашингтона. 2017. С.94.

¹² Диаспора -партнер по развитию Таджикистана. Миссия МОМ в Республике Таджикистан. г.Душанбе. 2014. С.37.

¹³ И.Хашин Налаживание взаимодействия с соотечественниками за рубежом (2015 г.) Электронный ресурс – режим доступа: <https://interaffairs.ru/news/show/14071> (дата обращения: 20.04.2019).

¹⁴ З.Омарова С.35.

¹⁵ И.Романов Социальное положение соотечественников за рубежом и проблемы их переселения в Российскую Федерацию :Аналит. обзоры РИСИ / И. А. Романов ; под ред. П. В. Гребенникова ; Рос. ин-т стратег. исслед. – М. : РИСИ, 2011. – № 2 (29). С.3.

¹⁶ В.Басик Политика Беларуси в отношении соотечественников за рубежом (2011). Электронный ресурс – режим доступа: <http://evolutio.info/ru/journals/2001-2/category-429> (дата обращения: 20.03.2019).

¹⁷ Узбеки в США – неизученные, неорганизованные диаспоры, искаженный образ (2017). Электронный ресурс – режим доступа: <https://caa-network.org/archives/11107> (дата обращения: 20.03.2019).

выступает интегрирующим фактором внутри зрелых диаспор. Тем не менее, как индивидуально, так и в плане региональных групп сообщество выходцев из Центральной Азии пока сложно охарактеризовать термином диаспора¹⁸. В частности, выходцы из Центральной Азии в США раздроблены, их сообществам не хватает структурной организованности и слаженности, в них важную роль играют, скорее, отдельные личности и семьи, нежели ассоциации или институты¹⁹. Также, мы согласны с мнением некоторых исследователей, что без экономической базы, без самодостаточности община никогда не станет диаспорой²⁰. Несмотря на спорность использования терминов "соотечественники за рубежом" и "диаспора" в силу вышеперечисленных факторов, считаем необходимым пользования этими терминами, т.к. они являются наиболее близкими и понятными.

Юридические основы и институты

Когда предметом изучения являются зарубежные соотечественники, возникает актуальный вопрос: какие форматы, механизмы, институты созданы в странах ЦА для поддержания диалога? Есть ли обратная связь или связь вне государственного поля? Для того, чтобы ответить на эти вопросы, считаем целесообразным рассмотреть каждую страну по отдельности:

Узбекистан

В последние два года, в связи с обновлением власти после избрания Шавката Мирзиёева президентом страны и в связи с проводимыми в республике крупномасштабными реформами Узбекистан всерьез занялся вопросом зарубежных соотечественников. Так как республика имеет самое большое население региона, а также наиболее крупные диаспоры за рубежом, работа в этом направлении является более чем актуальной. Мы являемся свидетелями быстрого и качественного изменения отношения руководства республики как к временным трудовым мигрантам, так и к ядру узбекской диаспоры, прочно обосновавшейся в принимающей стране. Официальные лица, СМИ, НПО под патронажем государства (ГОНГО) «видят» в представителях диаспоры частичку Узбекистана за рубежом, с которой нужно говорить. Только в США, в одном из самых любимых, но труднодостижимых направлений для миграции из региона, количество узбеков достигает около 250 тыс., включая этнических узбеков из Афганистана, Турции и других частей мира. По сравнению, казахи, кыргызы и таджики оценивают количество своих сограждан примерно в 15 – 20 тыс., в то время как туркмены утверждают, что их, по крайней мере, 5 тыс.²¹. При этом переписи во всем мире, скорее, занижают количество мигрантов, поскольку нелегальные мигранты в основном не участвуют в опросах из-за боязни задержания или депортации. По подсчетам Н. Имамовой в целом общее число уроженцев Центральной Азии в США оценивается в 200 тыс. чел.²² В настоящее время на постоянном консульском учете в посольствах и консульствах Узбекистана за рубежом состоят порядка 126 тысяч граждан Узбеки-

¹⁸ Там же.

¹⁹ Там же.

²⁰ А.Чепурин

²¹ Центральноазиаты в США – диаспоры или сообщества? (2017) Электронный ресурс – режим доступа: <https://www.fergananews.com/articles/9278> (дата обращения: 20.03.2019).

²² Там же.

стана, из них в России — 47,5 тыс. чел., Казахстане — 49 тыс. чел., на Украине — 8 тыс. чел., в США — 6,5 тыс. чел., Германии — 5,5 тыс. чел., Израиле — 1300 чел., Туркменистане — 1300 чел., Таджикистане — 780 чел., Корею — 660 чел., Кыргызстане — 470 чел., Турции — 400 чел., ОАЭ — 240 чел. и т.д.²³. Вышеприведенные данные отражают лишь «верхушку айсберга» - узбекских граждан, которые состоят на консульском учете, реальные цифры в разы больше, так как сюда следует добавить нелегальных мигрантов, выходцев из Узбекистана и их потомков, этнических узбеков, считающих Узбекистан своей исторической родиной.

Как отмечается в Постановлении Президента Республики Узбекистан №3982 (2018 г.), несмотря на безусловную значимость и растущую актуальность развития связей с соотечественниками сохраняется ряд проблем, препятствующих плодотворному сотрудничеству и полноценному вовлечению их потенциала в качественном улучшении проводимых реформ, в числе которых:

- низкий уровень продуктивности и наличие фрагментарности в организации контактов государственных органов и организаций с соотечественниками;
- неэффективное использование потенциала соотечественников в реализации приоритетных экономических, социальных, инвестиционных, научно-образовательных, культурных и других проектов и программ;
- отсутствие комплексной и долгосрочной стратегии оказания поддержки деятельности организаций соотечественников, направленной на сохранение и популяризации узбекского языка, культуры и традиций;
- недостаточное внимание к работе с молодежью Узбекистана, обучающейся за рубежом, не налаженность системы их трудоустройства после возвращения в страну²⁴.

С целью решения вышеперечисленных проблем была принята «Концепция государственной политики по сотрудничеству с соотечественниками, проживающими и работающими за рубежом» и "Программа первоочередных мер по развитию сотрудничества Республики Узбекистан с соотечественниками, проживающими за рубежом" (2018 г.). Концепция предусматривает упрощение оформления въездных виз, в том числе многократных и долгосрочных, вида на жительство и разрешения на осуществление трудовой деятельности на территории республики, выделение соотечественникам – иностранным гражданам - грантов для обучения в высших образовательных учреждениях Узбекистана по направлениям узбекского языка и литературы, истории, кино, культуры, театрального искусства, телевидения и радио, упрощенный порядок аккредитации в Республике Узбекистан представителей средств массовой информации соотечественников, а также возможность трудоустройства в Узбекистане высококвалифицированных специалистов по востребованным специальностям, предоставление пустующих государственных объектов и земельных участков для реализации предпринимательских, научно-исследовательских и инновацион-

²³ Ю.Кутбитдинов «Ваш родной дом —

Узбекистан» так можно кратко сформулировать новую политику к соотечественникам за рубежом. ЭКОНОМИЧЕСКОЕ ОБОЗРЕНИЕ № 1 (217), Ташкент. 2018. С.30.

²⁴ Постановление Президента Республики Узбекистан «О мерах по дальнейшему совершенствованию государственной политики Республики Узбекистан в сфере сотрудничества с соотечественниками, проживающими за рубежом (2018 г.). Электронный ресурс – режим доступа: <http://lex.uz/ru/docs/4022644> (дата обращения: 20.03.2019).

ных проектов²⁵. Также, изучается возможность введения паспорта соотечественника в скором времени, позволяющий его обладателю беспрепятственно пересекать границу государства и находиться на ее территории без ограничения сроков. Такой документ также может включать в себя не только льготу по безвизовому въезду, но и льготы по обучению в Узбекистане, льготные туристические туры²⁶.

Согласно обновленной нормативно-правовой базе компетентными государственными органами для системного сотрудничества с зарубежными соотечественниками являются Кабинет министров, МИД, МВД, Министерство занятости и трудовых отношений РУз, Фонд по подготовке специалистов за рубежом и диалогу с соотечественниками «Эл-юрт умиди», а также Комитет по межнациональным отношениям и дружественным связям с зарубежными странами при Республиканском интернациональном культурном центре. В настоящее время налажены контакты с более 30 организациями узбекской диаспоры в 19 странах²⁷, проведено свыше 160 мероприятий – видеоконференций, брифингов, презентаций и встреч с соотечественниками²⁸. Одновременно, в процессе налаживания диалога с зарубежными соотечественниками участвуют органы местного самоуправления граждан, что является новшеством в узбекистанской практике. Так, в 507 махаллях г.Ташкента реализуется пилотный проект «Дети махалли», предусматривающий налаживание контакта работников махаллей с соотечественниками, уехавшими за рубеж на работу или учебу. По данным фонда «Махалля» на сегодняшний день за рубежом находятся более 67 тысяч жителей столицы. В этой связи могут возникать разного рода сложности, о которых человек может рассказать представителю родной махалли, а тот, в свою очередь, постарается помочь²⁹. К тому же, начиная с 2018 г. создаются новые форматы диалога с зарубежными соотечественниками, такие как:

а) на экспертном (высококвалифицированном) уровне создана Международная негосударственная некоммерческая организация с громким названием «BUYUK KELAJAK» («Великое будущее»). Основным интеллектуальным потенциалом и активом организации является Экспертный совет, состоящий из более 200 специалистов-соотечественников, проживающих в более чем 30 странах — выходцев из Узбекистана, проживающих и обучающихся за рубежом, и (или) практиковавшихся за рубежом, осуществляющих свою профессиональную деятельность в Республике Узбекистан³⁰. В феврале 2019 г. прошел второй Международный форум «Узбекистан - 2035», состоялись общественные слушания «Концепции стратегии развития Узбекистана до 2035 года» в формате двухдневных обсуждений, презентаций, докладов и выступлений.

²⁵ Мирзиёев упростил получение гражданства для соотечественников из-за рубежа (2018 г.). Электронный ресурс – режим доступа: <https://news.tj/ru/news/centralasia/20181026/mirziyoev-uprostit-poluchenie-grazhdanstva-dlya-sootechestvennikov-iz-za-rubezha> (дата обращения: 15.03.2019).

²⁶ В Узбекистане может появиться "паспорт соотечественника" (2018). Электронный ресурс – режим доступа: <https://www.podrobno.uz/cat/politic/v-uzbekistane-mozhet-po-ya/> (дата обращения: 15.03.2019).

²⁷ Ю. Кутбитдинов С.92.

²⁸ Министерство Иностранных Дел Узбекистана: Важнейшие события 2018 года (2019 г.). Электронный ресурс – режим доступа: <https://mfa.uz/ru/press/news/2019/01/17275/?print=Y> (дата обращения: 15.03.2019).

²⁹ Всегда на связи: председатели махаллей будут обзванивать соотечественников за рубежом (2019 г.). Электронный ресурс – режим доступа: <https://nuz.uz/obschestvo/38702-vsegda-na-svyazi-predsdateli-mahalley-budut-obzvaniivat-sootechestvennikov-za-rubezhom.html> (дата обращения: 15.03.2019).

³⁰ Сайт МННО «BUYUK KELAJAK». Электронный ресурс – режим доступа: <https://uzexpertsovet.com/obuyuk-kelazhak/> (дата обращения: 15.03.2019).

б) на широком уровне создано Общенациональное движение «Юксалиш» («Возвышение»), основной миссией ННО обозначено добровольное объединение граждан, соотечественников, проживающих за рубежом и ННО.

в) на молодежном уровне создана Всемирная ассоциация молодежи Узбекистана (ННО) с целью осуществления работы с молодёжью, обучающейся и трудящейся за рубежом, молодых представителей узбекских диаспор в мире.

В соответствии с данными МИД РУз в 2018 г. открыты генеральные консульства в городах Санкт-Петербурге, Алматы, Екатеринбурге, Казани и Владивостоке, планируется открытие генконсульств в городах Ростов-на-Дону (Россия), Актау (Казахстан), Гуанчжоу (Китай) и Ош (Кыргызстан)³¹.

Кыргызстан

Самая крупная кыргызская диаспора находится в России и насчитывает свыше 1 млн человек. К настоящему моменту половина граждан Кыргызстана сменила гражданство на российское. По имеющимся данным новые диаспоры образовались в Казахстане (до 35 тыс. чел.), Турции и Южной Корее (по 15 тыс. чел.), ряде европейских стран и в США³². Согласно данным Государственной службы миграции в 2019 г. общая численность этнических кыргызов, получивших гражданство Кыргызской Республики, составила свыше 40 тысяч человек³³. С 2019 г. в Кыргызстане в рамках проекта «Мекен карт» (соотечественник) каждый кыргызстанец, независимо от этнической принадлежности, ранее проживавший на территории страны и имеющий иностранное гражданство, сможет получить так называемое «свидетельство соотечественника», дающее ему ряд привилегий (например, приобретение гражданства в упрощенном порядке, въезд в Кыргызстан без визы, приобретение недвижимости на территории страны на правах гражданина, а не иностранца)³⁴. Такое решение является своевременным и актуальным, т.к. лица, получившие статус гражданина кыргызстанского происхождения, продолжают пользоваться практически всеми правами граждан Кыргызстана, кроме права избирать и быть избранными, не имеют права занимать должности на государственной и муниципальной службе, в правоохранительных органах, вооруженных силах и судах³⁵.

Непосредственная работа с зарубежными соотечественниками в КР возложена на Совет по связям с соотечественниками за рубежом при Правительстве. В этом процессе также задействованы МИД, МВД, Государственная служба миграции и другие государственные органы республики. В марте 2019 г. принята новая Концепция внешней политики РК, в которой важным аспектом стало появление в числе государственных приоритетов всесторонней поддержки соотечественников за рубежом для сохранения культурной, этнической и языковой самобытности и их связи с исторической родиной, консолидации диас-

³¹ МИД Узбекистана.

³² В Кыргызстане обсуждают закон о статусе «гражданин кыргызстанского происхождения» (2018). Электронный ресурс – режим доступа: <https://news.tj/ru/news/centralasia/20180829/v-kirgizstane-obsuzhdayut-zakon-o-statuse-grazhdanin-kirgizstanskogo-proishozhdeniya> (дата обращения: 26.03.2019).

³³ Госслужба миграции озвучила число мигрантов за рубежом (2019 г.). Электронный ресурс – режим доступа: <http://samplatform.org/?p=4760> (дата обращения: 26.03.2019).

³⁴ О. Гулина В поиске соотечественников (2019 г.). Электронный ресурс – режим доступа: <https://www.ridl.io/ru/v-poiske-sootechestvennikov/> дата обращения: 26.03.2019).

³⁵ В Кыргызстане обсуждают закон о статусе «гражданин кыргызстанского происхождения».

пор³⁶. Сегодня большинство представителей диаспоры на регулярной основе оказывают социально-экономическую поддержку своим родным и близким в КР. В апреле 2018 г. была разработана Программа государственной поддержки постоянно проживающих за рубежом соотечественников на 2018-2020 гг., в которой перед Государственной службой миграции (ГСМ) при Правительстве РК поставлена задача привлекать в республику инвесторов из числа эмигрантов³⁷. Как говорится в Указе Президента "О Совете по связям с соотечественниками за рубежом при Президенте КР" в последние годы растет число соотечественников, работающих за границей, которые заинтересованы в инвестировании в различные экономические проекты в Кыргызстане. Государство будет всячески поощрять такие инициативы и создавать все необходимые условия для желающих вложить деньги в экономику Кыргызстана. По подсчетам специалистов, суммы переводов ежегодно превышают \$2 млрд, руководством страны поставлена задача в привлечении проживающих за рубежом кыргызстанцев в качестве инвесторов³⁸. Отмечается, что для достижения этой цели должны быть разработаны соответствующие финансовые механизмы и необходимая инфраструктура, стимулирующие привлечение инвестиций со стороны наших соотечественников в перспективные сферы производства, с тем чтобы перенимать и внедрять опыт других стран для создания новых производств и предприятий в стране³⁹. К числу наиболее крупных инициатив по работе с соотечественниками можно отнести проводимый каждые два года Форум соотечественников «Мекендештер» под эгидой Международного фонда «Инициатива Розы Отунбаевой». Как указано на сайте фонда, инициатива направлена на темы широко охватывающие проблемы граждан Кыргызстана на фоне глобализационных процессов, такие как кыргызская диаспора в различных странах, ее роль в разрешении проблем граждан Кыргызстана как дома, так и за рубежом, связи и значимый вклад, которые соотечественники могут внести в процессы роста, развития и процветания Кыргызстана⁴⁰.

Казахстан

В целом, иммиграция в Казахстан состоит преимущественно из репатриантов – этнических казахов (оралманов) из Узбекистана, Туркменистана, Китая, Монголии, возвращение которых на историческую родину стало основным направлением государственной миграционной политики Казахстана с 1991 года.⁴¹ Правительством Казахстана был утвержден План мероприятий по поддержке этнических казахов за рубежом на 2018-2022 гг. В документе предусмотрено разработать стипендиальную программу для обучения в учебных заведениях Казахстана представителей казахской диаспоры. Бюджет для осуществле-

³⁶ И.Шестаков В новой концепции внешней политики Кыргызстана сделан особый акцент на ЕАЭС (2019 г). Электронный ресурс – режим доступа: <http://eurasia.expert/v-novoyu-kontseptsii-vneshney-politiki-kyrgyzstana-sdelan-osobyy-aktsent-na-eaes/> (дата обращения: 26.03.2019).

³⁷ В Кыргызстане обсуждают закон о статусе «гражданин кыргызстанского происхождения».

³⁸ И.Шестаков.

³⁹ Создан Совет по связям с соотечественниками за рубежом при президенте КР (2018). Электронный ресурс – режим доступа: <http://kabar.kg/news/sozdan-sovet-po-sviaziam-s-sootechestvennikami-za-rubezhom-pri-prezidente-kr/> (дата обращения: 26.03.2019).

⁴⁰ Сайт МОФ «Инициатива Розы Отунбаевой». Электронный ресурс – режим доступа: <http://www.roza.kg/foundation/archive/> (дата обращения: 26.03.2019).

⁴¹ Е.Садовская Казахстан в Центральноазиатской миграционной подсистеме (2010). Электронный ресурс – режим доступа: <http://www.demoscope.ru/weekly/2010/0415/analit04.php> (дата обращения: 13.03.2019).

ния этой цели в 2019 г. составлял более 47 млн. тенге, в 2020 году будет составлять 219 млн тенге, в 2021 году 407 млн. тенге⁴². По имеющимся данным, в 2019 г. для обеспечения учебниками и учебно-методическими пособиями казахских школ и зарубежных культурных центров направят порядка 19,2 млн. тенге. Также предусмотрено обеспечение школ литературой гуманитарного направления по запросу⁴³. Более того, дети казахской диаспоры из-за рубежа смогут приехать в образовательные и познавательные лагеря в Казахстан во время каникул, они будут обеспечены квотами для получения высшего образования в Казахстане, а также смогут получить национальную одежду, национальные музыкальные инструменты и изделия. Далее, в План мероприятий входит ознакомление этнических казахов с сакральными местами Казахстана, проведение семинар-тренингов и онлайн-курсов по обучению казахскому языку. Кроме того, идет подготовка к съемкам цикла фильмов "Алыстағы ағайын" об известных казахах за рубежом. А диаспору на территории сопредельных стран обеспечат казахстанским телевидением⁴⁴.

В Казахстане функционирует Всемирная Ассоциация казахов— международная негосударственная организация, созданная в 1992 г. по решению I Всемирного курултая казахов. Согласно данным Ассоциации, за пределами Казахстана в 43 странах мира проживает более 5 млн. казахов, с которыми она работает через созданные подразделения и представительства в 19 странах мира. Основная цель Ассоциации — поддержание связи с зарубежными соотечественниками по вопросам культурно-духовного развития, образования и бизнеса. Также, начиная с 1992 г., раз в 5 лет, проводится Всемирный курултай казахов, являющийся уникальной площадкой для встречи и диалога этнических казахов, проживающих в разных уголках земного шара.

Относительно недавно, в 2017 году по Постановлению Правительства РК было создано некоммерческое акционерное общество "Фонд Отандастар". Основная задача фонда — работа с зарубежными соотечественниками, чтобы способствовать их возвращению домой⁴⁵.

Как полагают эксперты, работа в этом направлении должна соответствовать духу времени, которое требует появления в стране высококвалифицированных кадров, способных переломить ситуацию буквально во всех отраслях экономики, в том числе за счет привлечения представителей интеллектуальной элиты. находящейся за границей⁴⁶.

Таджикистан

В Таджикистане работа госорганов с соотечественниками во многом схожа с остальными государствами региона (Миграционная служба МВД, Государственное агентство по социальной защите, занятости населения и миграции Министерства труда и социальной

⁴² Сколько потратит Казахстан на поддержку этнических казахов за рубежом (2018 г.). Электронный ресурс — режим доступа: <https://ru.sputniknews.kz/economy/20180525/5763697/kazakhstan-ehnicheskie-kazahi-dengi.html> (дата обращения: 13.03.2019).

⁴³ Там же.

⁴⁴ Там же.

⁴⁵ V Всемирный Курултай казахов с участием Президента проходит в Астане (2017 г.). Электронный ресурс — режим доступа: <https://khabar.kz/ru/news/politika/item/84367-v-vsemirnyj-kurultaj-kazakhov-s-uchastiem-prezidenta-prokhodit-v-astane> (дата обращения: 21.03.2019).

⁴⁶ «Пряник» для уехавших. Узбекистан созывает соотечественников. А что Казахстан? (2018). Электронный ресурс — режим доступа: <https://camonitor.kz/32038-pryanik-dlya-uehavshih-uzbekistan-sozyvaet-sootchestvennikov-a-chto-kazahstan.html> (дата обращения: 21.03.2019).

защиты населения, Агентство по статистике и др.). Тем не менее, очень интересен опыт Таджикистана. При посольствах страны за рубежом функционирует Общественный Совет, где представители общественных объединений мигрантов систематически обсуждают с послом РТ насущные вопросы и пути их решения. Работает представительство Министерства труда, миграции и занятости населения РТ в России⁴⁷. Более того, в структурах Исполнительного аппарата Президента, МИД и МВД РТ были созданы отделы по работе с таджикстанцами за границей. В 2010 г. постановлением Правительства утверждена Концепция о привлечении зарубежных соотечественников в качестве партнеров развития отечества, заявившая своей основной целью привлечение и мобилизация таджикской диаспоры, трудовых мигрантов, соотечественников и таджиков зарубежья, а также сотрудничество с ними для обеспечения устойчивого развития Республики Таджикистан посредством создания благоприятных условий, построения доверия и разработки социальных программ»⁴⁸. В октябре 2018 г. в г. Душанбе была проведена конференция по привлечению инвестиций зарубежных соотечественников в таджикскую экономику. В ходе мероприятия было предложено создание Специального фонда по привлечению инвестиций таджикских трудовых мигрантов. Власти республики рассчитывают на инвестиции 86 обществ таджиков, зарегистрированных в четырех странах – России, Украине, Кыргызстане и Казахстане, из которых только в России действует 81 общество таджиков⁴⁹.

В 2011 г. в Республике Беларусь было зарегистрировано Международное общественное объединение таджиков «Сомониён», деятельность которой ориентирована на сохранение самобытности народа, его культуры, обычаев и традиций, а также ознакомление белорусов с таджикским языком и культурой⁵⁰. К сожалению, усилия автора по поиску информации об осуществляющих свою деятельность других таджикских международных, общенациональных, государственных и/ли негосударственных организаций не привели к успеху, в связи с чем можно полагать, что таких масштабных структур либо не существует, либо их деятельность незначительна и/или не имеет надлежащего информационного сопровождения.

Туркменистан

Согласно данным Посольства Туркменистана в Украине развитие культурно-гуманитарных связей с соотечественниками из разных стран планеты – одно из важных направлений международной политики независимого Туркменистана. По инициативе Президента туркменским диаспорам оказывается помощь в сохранении языка и самобытных традиций, в строительстве объектов социально-культурного назначения⁵¹. Важнейшими направлениями работы с зарубежными диаспорами являются: обеспечение консолидации соотечественников, популяризация в мире истории и культуры, традиций и обычаев турк-

⁴⁷ П. Мухамадиев, Д. Мухамадиев С.98.

⁴⁸ Диаспора - партнер по развитию Таджикистана. Миссия МОМ в Республике Таджикистан. С.19.

⁴⁹ Таджикистан надеется на инвестиции трудовых мигрантов (2018 г.). Электронный ресурс- режим доступа: <http://catoday.org/centrasia/tadjikistan-nadeetsya-na-investicii-trudovyh-migrantov> (дата обращения: 21.03.2019).

⁵⁰ Сайт Посольства Республики Таджикистан в Республике Беларусь. Электронный ресурс- режим доступа: <http://www.tajembassy.by/rabota-s-sootchestvennikami/> (дата обращения: 21.03.2019).

⁵¹ Ключевые аспекты работы с зарубежными диаспорами обсуждены на форуме ГАТМ. Сайт Посольства Туркменистана в Украине. Электронный ресурс- режим доступа: <https://ukraine.tmembassy.gov.tm/ru/news/17436> (дата обращения: 21.03.2019).

менского народа, современных достижений нашей страны⁵². Необходимо отметить, что на официальных источниках Туркменистана отсутствует какая-либо информация о структурах, осуществляющих работу с зарубежными соотечественниками, за редким исключением скудной информации о проведенных мероприятиях некоторыми посольствами страны.

По мнению некоторых исследователей вопреки туркменским официальным источникам, декларирующим о 22 млн. туркменах в мире, из которых диаспора насчитывает более 17 млн. человек, на самом деле их не более 4 млн. человек, включая представителей тюркских народов на Ближнем Востоке, исторически называвших себя «туркоманами», которые по этническим признакам не имеют никакого отношения к туркменам⁵³.

Самой известной организацией, объединяющей зарубежных соотечественников является Гуманитарная Ассоциация туркмен мира (ГАТМ), созданная в 1991 г. по инициативе первого Президента Туркменистана С.Ниязова. В настоящее время президентом ассоциации является Г.Бердымухамедов, в 14 странах действуют 27 отделений ГАТМ, в её составе более трёхсот коллективных и сотни индивидуальных членов, в том числе около 400 из иностранных государств. При этом, несмотря на официальную политику формально поддерживающую восстановление связей с диаспорой, отношения между зарубежными соотечественниками и Туркменистаном остаются напряженным. Как отмечается, приглашения на репатриацию не привели к значительному потоку людей в Туркменистан, который не стал «родственным государством» для туркменской диаспоры⁵⁴.

Резюмируя вышеприведенные данные, можно сказать, что почти все государства ЦА поощряют диалог, возвращение и использование потенциала зарубежных соотечественников лишь на формальном уровне, намерения носят декларативный характер. В некоторых случаях (за условным исключением Казахстана и Узбекистана) используются не все форматы взаимодействия, в большинстве случаев, наряду с механизмами, слабы и институты, их работу невозможно назвать систематизированной и слаженной.

Конструктивный диалог с диаспорой: кто кому нужнее?

Работа с зарубежными соотечественниками является неотъемлемой частью гуманитарной политики современных государств. Имеются разные подходы, механизмы и инструменты работы, но при этом неизменным остается одно - чтобы она реализовалась успешно нужны усилия обеих сторон. С одной стороны, диаспора является объектом заботы и поддержки. С другой, она может оказывать экономическую и гуманитарную поддержку своей "исторической родине", лоббировать ее национальные интересы при условии достаточных для этого экономических и политических возможностей диаспоры⁵⁵. Кажется, что это направление лежит огромной нагрузкой на госорганах, требует четко продуманной нормативно-правовой базы, финансовых вложений, постоянной работы и усилий. Тем не менее, диаспора, в первую очередь, это люди, которые связывают себя со страной происхождения, что отличает её от общины или сообщества. Впрочем, за последние почти три десятка лет, государства Центральной Азии, переживающие глубинные политические, экономические и общественные транзиты, так и не смогли наладить эффективную работу с

⁵² Там же.

⁵³ S.Peyrouse, *Turkmenistan. Strategies of power, dilemmas of development*. M.E. Sharpe, Inc. 2012. P.62.

⁵⁴ Ibidem.

⁵⁵ В.Басик *Политика Беларуси в отношении соотечественников за рубежом* (2011).

диаспорой. При этом бывали периоды, когда работа с зарубежными соотечественниками рассматривалась как факультативная, обременительная и бесполезная, являясь «головной болью» заграничных учреждений или вынужденной, добровольной благотворительностью со стороны государств. Хуже всего, когда государства придерживаются закрытой политики в отношении зарубежных соотечественников, видят в них чужих, враждебных людей. В этом случае контакты минимизированы, обратная связь почти отсутствует. Причины выезда за рубеж могут быть разными: добровольная или вынужденная миграция, временная или постоянная, материальная или нематериальная и т.д. Диаспоры являются зеркалами национального развития, в которых отражаются выталкивающие миграцию факторы национальных кризисов и привлекающие миграцию факторы мировой экономики⁵⁶.

Полагаем, что госорганами, СМИ, НПО в Центральной Азии и всеми другими участниками, вовлеченными в процесс работы с зарубежными соотечественниками следует упрочнять свои позиции в следующих направлениях:

1. Помощь и услуги, в котором, в первую очередь нуждаются лица, имеющие статус гражданина государства, т.е. периферия и полупериферия диаспоры - временные трудовые мигранты, члены их семей, лица выехавшие на обучение и т.п.

2. Сохранение культуры актуально для всех уровней диаспоры без исключения (ядро, периферия и полупериферия) – язык, традиции и обычаи, история, кухня и все, что связано с культурным наследием. Это могут быть ознакомительные, культурно-просветительские мероприятия, образовательные курсы, патриотические акции и др.

3. Постоянная связь с родиной, в основном для ядра диаспоры – политика «открытых дверей» и равных возможностей, общие интересы, информационное поле и прочее.

Работа в данном направлении должна быть индивидуальной, ориентированной на конкретную группу людей. Важно знать, кому требуется юридическая, психологическая, моральная или материальная помощь, а где будут уместны курсы национальных танцев или празднование Навруза.

По мнению исследователей, в мировом опыте работы с зарубежными диаспорами выделяются три основные модели: репатриационная (переселение на историческую родину), патерналистская (защита прав соотечественников и оказание им материальной поддержки), прагматическая (модель, опирающаяся на использование политического, экономического, лоббистского потенциалов диаспоры)⁵⁷. По мнению Гулиной, среди 15 бывших государств Советского Союза семь – Армения, Азербайджан, Казахстан, Кыргызстан, Молдова, Россия и Украина – имеют специальные репатриационные программы, направленные на диаспору и/или соотечественников, проживающих за рубежом⁵⁸. Вместе с тем, в Казахстане, Кыргызстане и Узбекистане реализуется практика введения «карты/паспорта соотечественника». Также, во всех государствах региона на заграничные учреждения при МИД возложена работа по защите прав соотечественников. Интересно, что прагматическая модель работы, является новым направлением для всех 5 государств региона. В частности, Кыргызстан и Таджикистан рассчитывают на финансовые вложения трудовых мигрантов,

⁵⁶ Сети диаспор и международная миграция талантов: как страны могут использовать свои диаспоры за рубежом? (2017 г.) Электронный ресурс – режим доступа: <https://caa-network.org/archives/8757> (дата обращения: 21.03.2019).

⁵⁷ А.Чепурин «Три кита» российской диаспоральной политики (2009 г.).

⁵⁸ О. Гулина В поиске соотечественников (2019 г.).

Узбекистан намерен использовать интеллектуальный, лоббистский и инвестиционный потенциал зарубежных соотечественников. Согласно отчету МОТ, готовность внести вклад в развитие Республики (Таджикистан - прим.авт.), «если бы была возможность», выразили 47,7% таджикстанцев, не согласились бы с такой перспективой 35,4%, затруднились с ответом - 16,8%. Основными препятствиями для оказания личного участия в помощи Республике члены диаспоры называют коррупцию, экономическую нестабильность и отсутствие доверия к кому бы то ни было⁵⁹. Можно полагать, что нет кардинальных различий мнений среди зарубежных соотечественников в данном вопросе. В целом, большая часть диаспоры из региона могла бы быть полезна для стран исхода.

Можно привести очень много примеров положительных практик, когда зарубежные соотечественники не рассматривались как угроза, а перспектива для развития многих развивающихся стран. Возможности диаспоры в устойчивом развитии страны исхода огромны, она может стать инвестором в экономику, оказать материальную помощь и передать навыки. В качестве примера многие исследователи приводят успех китайской и индийской диаспор. Как известно, эмигрировавшие китайцы инвестировали до 70% прямых иностранных инвестиций в Китае в период 1985-2000 годов⁶⁰. Будучи самой многочисленной диаспорой в мире (более 50 млн. чел.), их успех уже не ограничивается традиционным инвестиционным поведением семей эмигрантов, которые заработали свое состояние за границей⁶¹. К примеру, более половины иностранных капиталовложений в китайскую экономику приходится на хуацяо (китайцев, проживающих вне КНР), они приезжают в КНР для чтения лекций, обмена опытом, проведения совместных исследований, а созданные ими фонды субсидируют обучение китайской молодежи в университетах США и Западной Европы⁶².

Не менее интересен опыт индийской диаспоры. В свою очередь, их успех в большей степени связан с созданием эффективных, динамично растущих и экономически доступных центров IT-индустрии, программного обеспечения и технологий по аналогу Кремниевой долины. Равным образом, правительством Индии были созданы условия для привлечения части образованных медицинских специалистов для создания системы качественного и конкурентоспособного медицинского туризма у себя на родине⁶³. Как нам кажется, правительствами Китая и Индии зарубежные соотечественники рассматривались в качестве силы развития, средства выделяемые для работы с диаспорой считались вложениями, нежели вынужденной благотворительностью. Согласно последним опросам обе диаспоры имеют схожие мнения по поводу инвестиций в страну происхождения, в обсуждении возможных реформ и деловых возможностей с национальными чиновниками, а также возможности возвращения на родину на постоянное жительство⁶⁴. Как показывает индийский опыт, экспатрианты не обязательно должны сами выступать инвесторами и вносить финансовый вклад в развитие стран своего происхождения. Они становятся связующим зве-

⁵⁹ Диаспора - партнер по развитию Таджикистана. Миссия МОМ в Республике Таджикистан. С.13.

⁶⁰ Сети диаспор и международная миграция талантов: как страны могут использовать свои диаспоры за рубежом? (2017 г.)

⁶¹ Там же.

⁶² В.Басик Политика Беларуси в отношении соотечественников за рубежом (2011).

⁶³ Сети диаспор и международная миграция талантов: как страны могут использовать свои диаспоры за рубежом? (2017 г.)

⁶⁴ Там же.

ном между своими странами посредством предоставления доступа к рынкам, отдавая свои знания и связи, полученные за границей, и облегчая доступ к технологическим инновациям и инвестиционному капиталу развитых стран. Влиятельные члены диаспор могут инициировать государственно-частный диалог, продвигать реформы и новые проекты⁶⁵. Зачастую, влиятельные члены диаспор составляют его ядро. Помимо прочего они могут быть хорошим мостиком между периферией и полупериферией диаспоры и странами исхода. По мнению Абашина, исследующего положение трудовых мигрантов ЦА в России, имеются интересные зависимости: например, чем больше проблем с легализацией трудовой деятельности и пребывания возникает у иностранцев в России, тем сильнее они нуждаются в «своих» сетях, в тех, кто будет им помогать⁶⁶.

Как государства Центральной Азии, так и зарубежные соотечественники нуждаются друг в друге. Им нужна влиятельная и хорошо самоорганизованная диаспора за рубежом, тогда как диаспора нуждается в дружественном отношении, помощи и поддержке.

Выводы

Несмотря на то, что термин диаспоры Центральной Азии является условным, собирательным названием, по сути, даже по отдельности, соотечественники за рубежом - это огромный потенциал для государств региона, который пока не используется в полной мере и по назначению. Намерения диаспоры всегда добровольные, основываются на внутренней мотивации и подкрепляются чувством причастности к Родине. Работа с зарубежными соотечественниками сможет перейти из разряда «остаточных» в категорию наиважнейших только тогда, когда она будет основана не на голом энтузиазме или для пиар-кампаний. Эта работа начнет приносить какую-либо пользу лишь в условиях, когда зарубежные соотечественники доверяют стране происхождения, а со стороны государства им предоставляются возможности и даются гарантии. До настоящего времени немало скептиков, считающих эту работу бесполезной, рутинной и затратной. Несмотря на это, самое ценное, что могут иметь страны Центральной Азии за пределами своей территории, - это люди, которые связывают с ним свое прошлое, настоящее и, возможно будущее.

СПИСОК ЛИТЕРАТУРЫ

1. «Пряник» для уехавших. Узбекистан созывает соотечественников. А что Казахстан? (2018). Электронный ресурс- режим доступа: <https://camonitor.kz/32038-pryanik-dlya-uehavshih-uzbekistan-sozyvaet-sootechestvennikov-a-chto-kazahstan.html>(дата обращения: 21.03.2019).
2. S. Peyrouse, Turkmenistan. Strategies of power, dilemmas of development. M.E. Sharpe, Inc. 2012. 248 p.
3. V Всемирный Курултай казахов с участием Президента проходит в Астане (2017 г.). Электронный ресурс- режим доступа: <https://khabar.kz/ru/news/politika/item/84367-v->

⁶⁵ Сети диаспор и международная миграция талантов: как страны могут использовать свои диаспоры за рубежом? (2017 г.)

⁶⁶ Восток на Востоке, в России и на Западе: трансграничные миграции и диаспоры / Автор проекта, науч. и литератур. ред. Сергей Панарин. — СПб. : Нестор-История, 2016. С.172.

vsemirnyj-kurultaj-kazakhov-s-uchastiem-prezidenta-prokhorodit-v-astane (дата обращения: 21.03.2019).

4. Басик В. Политика Беларуси в отношении соотечественников за рубежом (2011). Электронный ресурс – режим доступа: <http://evolutio.info/ru/journals/2001-2/category-429> (дата обращения: 20.03.2019).

5. В Кыргызстане намерены расширить понятие «соотечественники за рубежом». Электронный ресурс – режим доступа: <http://samplatform.org/?p=4852> (дата обращения: 15.03.2019).

6. В Кыргызстане обсуждают закон о статусе «гражданин кыргызстанского происхождения» (2018). Электронный ресурс – режим доступа: <https://news.tj/ru/news/centralasia/20180829/v-kirgizstane-obsuzhdayut-zakon-o-statuse-grazhdanin-kirgizstanskogo-proishozhdeniya> (дата обращения: 26.03.2019).

7. В Узбекистане может появиться "паспорт соотечественника" (2018). Электронный ресурс – режим доступа: <https://www.podrobno.uz/cat/politic/v-uzbekistane-mozhet-roya/> (дата обращения: 15.03.2019).

8. Восток на Востоке, в России и на Западе: трансграничные миграции диаспоры / Автор проекта, науч. и литератур. ред. Сергей Панарин. —СПб. : Нестор-История, 2016. — 304 с.

9. Всегда на связи: председатели махаллей будут обзванивать соотечественников за рубежом (2019 г.). Электронный ресурс – режим доступа: <https://nuz.uz/obschestvo/38702-vsegda-na-svyazi-predsedateli-mahalley-budut-obzvanivat-sootechestvennikov-za-rubezhom.html> (дата обращения: 15.03.2019).

10. Госслужба миграции озвучила число мигрантов за рубежом (2019 г.). Электронный ресурс – режим доступа: <http://samplatform.org/?p=4760> (дата обращения: 26.03.2019).

11. Гулина О.В. в поиске соотечественников (2019 г.). Электронный ресурс – режим доступа: <https://www.ridl.io/ru/v-poiske-sootechestvennikov/> (дата обращения: 26.03.2019).

12. Диаспора - партнер по развитию Таджикистана. Миссия МОМ в Республике Таджикистан. г. Душанбе. 2014. – 147 с.

13. Закон Республики Казахстан «О миграции населения» (2011 г.). Электронный ресурс – режим доступа: https://online.zakon.kz/document/?doc_id=31038298#pos=3;-245 (дата обращения: 15.03.2019).

14. Закону КР «Об основах государственной политики по поддержке соотечественников за рубежом» (2013 г.). Электронный ресурс – режим доступа: <http://www.president.kg/files/docs/sootechestvenniki>. (дата обращения: 15.03.2019).

15. Зотова Н. Узбекские общины в России: новые «диаспоры» (на примере Санкт-Петербурга, Астрахани, Красноярска) / Исследования по прикладной и неотложной этнологии. — М., ИЭА РАН, 2010. — Вып. 222. — 28 с.

16. Ключевые аспекты работы с зарубежными диаспорами обсуждены на форуме ГАТМ. Сайт Посольства Туркменистана в Украине. Электронный ресурс- режим доступа: <https://ukraine.tmembassy.gov.tm/ru/news/17436> (дата обращения: 21.03.2019).

17. Концепция государственной политики Республики Узбекистан в сфере сотрудничества с соотечественниками, проживающими за рубежом (2018) Электронный ресурс – режим доступа: <http://lex.uz/ru/docs/4022644#4030465> (дата обращения: 15.03.2018)

18. Кутбитдинов Ю. «Ваш родной дом — Узбекистан» так можно кратко сформулировать новую политику к соотечественникам за рубежом. ЭКОНОМИЧЕСКОЕ ОБОЗРЕНИЕ № 1 (217), Ташкент. 2018. – 28-35 с.
19. Министерство Иностранных Дел Узбекистана: Важнейшие события 2018 года (2019 г.). Электронный ресурс – режим доступа: <https://mfa.uz/ru/press/news/2019/01/17275/?print=Y> (дата обращения: 15.03.2019).
20. Мирзиёев упростил получение гражданства для соотечественников из-за рубежа (2018 г.). Электронный ресурс – режим доступа: <https://news.tj/ru/news/centralasia/20181026/mirziyoev-uprostit-poluchenie-grazhdanstva-dlya-sootechestvennikov-iz-za-rubezha> (дата обращения: 15.03.2019).
21. Мухамадиев П., Мухамадиев Д. Диаспоры Центральной Азии в России: исторический ракурс и современные тренды развития. Центральная Азия -25: мысли о прошлом, проекция будущего. Программа изучения Центральной Азии Институт европейских, российских и евразийских исследований Школа международных отношений им. Эллиотта Университет Дж. Вашингтона. 2017. – 93-98 с.
22. Омарова З.К. вопросу об определении понятия «соотечественники за рубежом»: опыт России. «Власть». №3, 2008. – 34-41 с.
23. Официальный сайт МИД Республики Таджикистан. Электронный ресурс – режим доступа: <http://mfa.tj/en/president%20/index.php?l=ru&art=1072> (дата обращения: 15.03.2019)
24. Постановление Президента Республики Узбекистан «О мерах по дальнейшему совершенствованию государственной политики Республики Узбекистан в сфере сотрудничества с соотечественниками, проживающими за рубежом (2018 г.). Электронный ресурс – режим доступа: <http://lex.uz/ru/docs/4022644> (дата обращения: 20.03.2019).
25. Романов И. Социальное положение соотечественников за рубежом и проблемы их переселения в Российскую Федерацию: Аналит. обзоры РИСИ / И. А. Романов ; под ред. П. В. Гребенникова ; Рос. ин-т стратег. исслед. – М. : РИСИ, 2011. – № 2 (29). – 30 с.
26. Садовская Е. Казахстан в Центральноазиатской миграционной подсистеме (2010). Электронный ресурс – режим доступа: <http://www.demoscope.ru/weekly/2010/0415/analit04.php> (дата обращения: 13.03.2019).
27. Сайт МННО «BUYUK KELAJAK». Электронный ресурс – режим доступа: <https://uzexpertsovet.com/o-buyuk-kelazhak/> (дата обращения: 15.03.2019).
28. Сайт МОФ «Инициатива Розы Отунбаевой». Электронный ресурс – режим доступа: <http://www.roza.kg/foundation/archive/> (дата обращения: 26.03.2019).
29. Сайт Посольства Республики Таджикистан в Республике Беларусь. Электронный ресурс- режим доступа: <http://www.tajembassy.by/rabota-s-sootechestvennikami/> (дата обращения: 21.03.2019).
30. Сети диаспор и международная миграция талантов: как страны могут использовать свои диаспоры за рубежом? (2017 г.) Электронный ресурс – режим доступа: <https://саа-network.org/archives/8757> (дата обращения: 21.03.2019).
31. Сколько граждан стран Центральной Азии эмигрировало с 1990 по 2017 годы (2018) Электронный ресурс – режим доступа: <https://news.tj/ru/news/centralasia/20180903/skolko-grazhdan-stran-tsentralnoi-azii-emigrirovalo-s-1990-po-2017-gg> (дата обращения: 20.04.2018)

32. Сколько потратит Казахстан на поддержку этнических казахов за рубежом (2018 г.). Электронный ресурс – режим доступа: <https://ru.sputniknews.kz/economy/20180525/5763697/kazakhstan-ehtnicheskie-kazahidengi.html> (дата обращения: 13.03.2019).

33. Создан Совет по связям с соотечественниками за рубежом при президенте КР (2018). Электронный ресурс – режим доступа: <http://kabar.kg/news/sozdan-sovet-po-sviaziam-s-sootechestvennikami-za-rubezhom-pri-prezidente-kr/> (дата обращения: 26.03.2019).

34. Таджикистан надеется на инвестиции трудовых мигрантов (2018 г.). Электронный ресурс – режим доступа: <http://catoday.org/centrasia/tadzhikistan-nadeetsya-na-investicii-trudovyh-migrantov> (дата обращения: 21.03.2019).

35. Узбеки в США – неизученные, неорганизованные диаспоры, искаженный образ (2017). Электронный ресурс – режим доступа: <https://caa-network.org/archives/11107> (дата обращения: 20.03.2019).

36. Хапин И. Налаживание взаимодействия с соотечественниками за рубежом (2015 г.) Электронный ресурс – режим доступа: <https://interaffairs.ru/news/show/14071> (дата обращения: 20.04.2019).

37. Центральноазиаты в США – диаспоры или сообщества? (2017) Электронный ресурс – режим доступа: <https://www.fergananews.com/articles/9278> (дата обращения: 20.03.2019).

38. Чепурин А. «Три кита» российской диаспоральной политики (2009 г.). Электронный ресурс – режим доступа: https://globalaffairs.ru/number/n_13207 (дата обращения: 15.03.2019).

39. Шестаков И.В. Новой концепции внешней политики Кыргызстана сделан особый акцент на ЕАЭС (2019 г.). Электронный ресурс – режим доступа: <http://eurasia.expert/v-novoy-kontseptsii-vneshney-politiki-kyrgyzstana-sdelan-osobyu-aktsent-na-eaes/> (дата обращения: 26.03.2019).

*Джолдошев Мирланбек Гондубаевич
Хэйлунцзянский университет, Китайская Народная Республика, г. Харбин
E-mail: Hanren07@mail.ru*

ОНТОЛОГИЯ ЦЕННОСТНЫХ ПРИОРИТЕТОВ «КУТТУ БИЛИМ» Ж.БАЛАСАГЫНА

***Аннотация:** В данной статье рассматривается поэма великого мыслителя и выдающегося государственного деятеля древнетюркского государства Жусупа Баласагына «Куттуу билим». В частности, в статье анализируются его философское мышление, ценностные трактаты, идеи справедливости и разума, а также кодексы и нормы поведения.*

***Ключевые слова:** Разум, справедливость, философия, философия управления, ценностные приоритеты, социальная реальность.*

*Dzholdoshev Mirlanbek Gondubaevich
Heilongjiang University, People's Republic of China, Harbin
E-mail: Hanren07@mail.ru*

THE ONTOLOGY OF VALUE PRIORITIES "KUTTU BILIM" J. BALASAGYN

***Abstract:** The article deals with the poem of the great ancient Turkic thinker and statesman Zhusup Balasagyn "Kutuu Bilim". In particular, the article analyses his philosophical thinking, treatises about values, ideas about justice and reason, as well as codes and norms of behavior.*

***Key words:** Reason, justice, philosophy, management philosophy, value priorities, social reality.*

Введение.

Изучая идейное содержание поэмы Ж. Баласагына «Куттуу билим», мы с легкостью можем представить себе господствующие социальные реалии в тюркском обществе XI-го века. Анализ поэмы позволяет осуществить связь времен и провести параллель между ценностями прошлого и настоящего, помогает разобраться в особенностях культуры и истории, а также получить необходимые ориентации в выборе культурных ценностей для современного общества, что является достаточно актуальным в настоящее время.

Сейчас, в условиях независимого развития Кыргызстана, упрочнения демократических преобразований, создания светского, правового государства и установления равноправия в обществе, учения Ж. Баласагына становятся предметом тщательного изучения. Идеи мыслителя становятся ценным источником в формировании не только идеального государства, где есть равенство, процветание, справедливость, умеренность, добродетельность, но и в формировании поведения и мировоззрения каждого отдельного гражданина общества. В этой статье рассматриваются ценностные трактаты Ж.Баласагына.

Ценностные приоритеты произведения «Куттуу билим»

Ж.Баласагын приглашает нас не просто читать его произведение, ибо оно недоступно всем, а только тем, кто сможет извлечь знание, изложенное в его назидательно-дидактической поэме. Чтобы понять и оценить не только «Куттуу билим» но и самого автора, необходимо проследить внутреннее логическое настроение поэмы и ценностные ориентиры автора. В данной статье делается попытка сопоставить эти признаки с тем, чтобы понять не только автора, но и этико-дидактическую сущность поэмы «Куттуу билим».

В начале отметим, что Жусуп Баласагын начал писать «Куттуу билим» в возрасте приблизительно 50-53 лет, а закончил произведение уже через 18 месяцев, что говорит о неимоверном таланте автора. К моменту написания «Куттуу билим» Жусуп был, по его же словам, «знаменитым», «живущим в достатке», «почитаемым», «отмеченный дарами» за мудрость, ум и искусность в речах человека. Однако, несмотря на незаурядные способности, Жусуп приступил к написанию своей поэмы только на закате своей жизни – видимо искусность языка была еще недостаточно развита для создания шедевра. Ведь по словам автора язык - это всего лишь «переводчик науки и знания»¹. Следовательно, для создания более или менее значимого произведения вначале необходимо знать, а после рифмовать то, что осознал. Но и этого недостаточно для создания произведения. По словам автора, для этого необходимо иметь еще возможность объединить воедино разрозненные мысли о житие и бытие общества².

Такая объединенная идея, видимо, и была обнаружена Жусупом на закате своей жизни. Судьба «Куттуу билим», как и судьба автора данной назидательно-дидактической поэмы, удивительна и полна загадок. О произведении, как и о его авторе, почти нет сохранившихся сведений. «Даже такой биограф как Сам'ани Абу Саид, посвятил в своем труде «Китаб алансаб» почти две страницы (470-472), перечислив никому неизвестных писателей и писателей XI века из Кашкарии, а также сотни страниц – другим еще менее известным писателям Средней Азии, не нашел нужным обмолвиться несколькими словами и о «Диване» и его авторе (Махмуд Кашгари)», равно как и об авторе «Кудадгу билиг»³. Осуществивший перевод на русский язык выдающийся ученый С.Н.Иванов в своей статье указывает источники, имеющие отношения к назидательно-дидактической поэме, которые были использованы им в работе. «Основой для настоящего перевода послужил транскрипционный текст сочинения, составленный турецким ученым Р.Р. Аратом по трем известным спискам «Благодатного знания»⁴. Нумерация бейтов о настоящем издании соответствует таковой же в издании Арата. При переводе были критически использованы все прежние переводы сочинения Юсуфа Баласагунского: полные переводы Г. Вамбери и В.В. Радлова на немецкий язык, Р.Р.Арата на турецкий язык, К.К.Каримова на узбекский язык, частные переводы на русский язык С.Е. Малова, А.А. Валитовой, Г.А. Абдрахманова, а также вольное стихотворное переложение отдельных частей перевода В.В. Радлова, выполненное

¹ «Кутту билим». Дастан/ Байыркы түрк тилинен котор. Т.Козубеков,- Бишкек., 2015

² Бартольд В.В., «Избранные труды по истории кыргызов и Кыргызстана»,- Бишкек., 1996

³ Бартольд В.В., «Избранные произведения», т.5. М., 1963

⁴ Абдрахманова Г.А. К переводу «Кудадгу билиг» на русский язык.- Советская тюркология, 1970, №4.- С.120-126

Гребневым Н.И.. Были учтены также переводы отдельных примеров из «Благодатного знания», цитированные в «Древнетюркском словаре»⁵.

В 1993 году в свет вышла книга Жусупа Баласагына «Куттуу билим» в переводе Т. Козубекова. «Куттуу билим» - это назидательно-дидактическая поэма, где главными действующими лицами являются: Элик (правитель) Кюнтогду - «правда стези справедливой», визир Айтолды - «добро, благо, доли счастливой», сын визира Акдильмиш «премудрость и ум», брат визира Откурмуш «справедность, сдержанность, ум». Цементирующим, объединяющим, организующим началом государства, по мнению Ж.Баласагына, является справедливость, что и стало качеством правителя Кюнтогды (солнцесияние). Справедливость должна также, как и луч солнца, озарять всех одинаково.

Как солнце, незыблема сущность моя:
Сияло всегда неизменно и я. (835 бейт)

В отличие от Элика качество визира - счастье, а счастье не обладает постоянством. Именно это качество побудило Жусупа назвать его Айтолды (полнолуние). Счастье, подобно полнолунию, которое длится мгновение, после чего указывает, теряя свою определенность. Сюжетная линия произведения по замыслу автора ведет к тому, что визир покидает этот мир. Уход, кончина визира, где качество счастья говорит о невозможности удержания его одной справедливостью. Государство, основанное на справедливости, недостаточно для достижения и сохранения счастья. Визир перед кончиной сообщает Кюнтогды, что оставляет вместо себя сына Акдильмиша, чье качество разум. Союз справедливости и разума могут свести к минимуму недостатки общества.⁶

И ввел Огдюлмыш справедливость повсюду,
И много деяний раздал всему люду.
Народ он избавил от тягот и бедствий,
И слуг отдалил он, повинных в злорадстве.
Упрячен закон, окрепла страна,
Элик был спокоен: держава прочна. (1770-1772 бейты)

И, тем не менее, Элик чувствует ненадежность и временность достигнутого состояния общества, которую он желает продлить с помощью Огдюлбмыша и еще кого-то. Впрочем послушаем самого Кюнтогды:

О том, что один ты, грущу я скорбя,
О доблестный, был бы собрат у тебя! (3134 бейт)
Подумай, кто есть меж собратьев-друзей,
Способный помочь тебе в службе твоей! (13 бейт)
Огдюльмыш рассказывает Элику об Огдурмыше:
Меня он сторицей во всем превзойдёт,
Он-избранный муж небывалых высот.
И был бы сей славный собрат мой со мной,
Он стал бы умом всему делу главой!

⁵ Юсуф Баласагунский. Благодатное знание.- М., Наука 1983

⁶ Эралиев З., «Жусуп Баласагын» - Бишкек, 2000.

И ты при нем жил спокойно Элик,
И правя всем миром, блаженство достиг. (3152 бейт)⁷

Отгурмыш отказывается от службы Элику, считая, что служить можно только Все-вышнему. Отгурмыш продолжает вести отшельническую жизнь до самой кончины. Поэму Жусуп Баласагын завершает тем, что оставшиеся в живых Кюнтогды и Акдильмиш вели благие дела.

Цвела вся страна и молился народ,
Хваля времена неизбывных щедрот. (6452 бейт)

То, что Кюнтогды остались в живых дает основание С.И. Иванову высказать следующую мысль: «Вряд ли случайны смерти двух из четырех героев «Благодатного знания». Умирают Айтолды и Отгурмыш – символы Счастья и Отрешенности, в живых остаются Айтолды и Отгурмыш – образы Справедливости и Разума. В этом можно усматривать определенный авторский умысел: два последних качества автор считает наиболее существенными и потому вечными; счастье и отрешенность от суетного производны от разума и справедливости и не обладают сами по себе непреложностью ценностью»⁸.

Утверждать, что Счастье и Отрешенность производны от Справедливости и Разума и считать их не обладающими «непреложной ценности», на наш взгляд, не соответствует авторскому замыслу. Для Жусупа Баласагына, как человека набожного, важен мир иной, божественный, истинный. Жизнь в бренном мире обретает определенный смысл своей устремленности к миру истинному. То есть мирская жизнь - это подготовка к миру божественному, духовному. Подготовка к нему не осуществляется в суете. Поэтому и смерть Отгурмуша для этого мира – мира суетного, организованного по иным основаниям, о которых и говорят С.Н. Иванов и А.Н. Кононов логично. Можем отметить, что и счастье тоже временное, мимолетное для этого мира, в силу того, что в конечном мире для конечного существа не может быть бесконечного, безграничного счастья. Оно (счастье) возможно только в мире истины, бесконечном, беспредельном, божественном.

Теперь, если попытаться логически выстроить ценностный ряд Жусупа Баласагына, отраженный, но до конца нерасшифрованный в его «Кутту билим», то он будет выглядеть следующим образом: первое – это то, что есть два мира, человеческий и божественный; второе – переход осуществляется постепенно, а именно - неистинный, суетный мир должен быть организован на Разуме, чтобы восторжествовала Справедливость. Отсюда ценностями этого мира являются Справедливость и Разум. Именно поэтому они сохранились в поэме от Айтолды и Отгурмуша.

Для человека, постепенно ориентирующегося на мир истинный, ценностная шкала меняется, как она менялась и для самого автора «Куттуу билим». Переход из одного мира в другой осуществляется не сразу. К нему истинный верующий готовится, отрешившись, отстранившись от мира суетного. Такая подготовка ведет к миру божественному и к истинному и вечному счастью.

⁷ Малов С.Е., «Памятники древне тюркских письменности». Тексты и исследования.- М.,1951.- С.120-126

⁸ Стеблева И., «Древние литературы на тюркском языке», 1987

Заключение

Поэма Ж.Баласагуна «Кутуу билим», являясь не только шедевром тюркской поэзии, но и бесценной кладовой философской мысли тюркских народов, вобрала в себя огромное количество передовых идей по решению проблем соотношения разума и веры, о природе и сущности человека, о назначении жизни человека и многие другие. В ходе решения этих проблем поэтом были высказаны идеи, имеющие общечеловеческое, непреходящее значение.

В заключении можно сказать, что для Ж. Баласагына, как человека верующего, важен мир иной, нежели мир бренный. Но этим автор не умаляет значимость мира бренного. Мир бренный должен быть упорядочен и это упорядоченность возможно только тогда, когда в государстве главенствует Разум и Справедливость. А для человека, избравшего путь божественного, более значимы становятся Акдильмиш и Отгурмуш, т.е. Отрешенность и Счастье.

СПИСОК ЛИТЕРАТУРЫ

- [1] Абдрахманова Г.А. К переводу «Кудадгу билиг» на русский язык.- Советская тюркология, 1970, №4.- С.120-126
- [2] Бартольд В.В., «Избранные произведения, т.5.М., 1963»
- [3] Бартольд В.В., «Избранные труды по истории кыргызов и Кыргызстана» Бишкек., 1996
- [4] «Кутту билим». Дастан/ Байыркы түрк тилинен котор. Т.Козубеков,- Бишкек 2015
- [5] Малов С.Е., «Памятники древне тюркских письменности». Тексты и исследования.- М.,1951.- С.120-126
- [6] Стеблева И., «Древние литературы на тюркском языке», 1987
- [7] Эралиев З., «Жусуп Баласагын» - Бишкек, 2000.
- [8] Юсуф Баласагунский. Благодатное знание.- М., Наука 1983

*050010 г. Алматы, ул. Пушкина, 111/113, Казахстанско-Немецкий Университет
телефон: +7(727) 355-05-51, вн.238, факс: +7(727) 293-89-79,
сайт: www.dku.kz
email: vestnik@dku.kz*

*Подписано в печать 08.01.2020 г. Тираж 500
экз. Формат изд. 60x84/8. Объем 9,5 усл. печ. л.*

*Отпечатано в типографии “ИП Волкова Е.В.”
Проспект Райымбека 212/1, Тел.: 330-03-12, 330-03-13*

